



CARON[®]
AGILE CAPACITY

CARATTERISTICHE TECNICHE

SERIE AR / ST 100

MODELLO	190 EVO 5
MOTORE	KOHLER KDW1603
N° CIL / cm ³	3 / 1649
TIPO	Diesel
RAFFREDDAMENTO	Acqua
POTENZA	18 kW (25 CV)
CLASSE EMISSIONI	Stage 5
SERBATOIO	30lt
PIATTAFORMA	Piattaforma di guida sospesa su silent-block.
ALLESTIMENTO	Arco di protezione omologato Cabina aperta omologata con parabrezza apribile Cabina chiusa omologata con impianto di riscaldamento e parabrezza apribile
TELAIO	Assali rigidi e snodo lineare centrale incorporato
STERZO AR	Idraulico sullo snodo centrale
STERZO ST	Idraulico sulle ruote anteriori
FRENI SERVIZIO	Idraulici a doppio circuito agenti sulle 4 ruote con masse frenanti Ø 290 mm
FRENI DI STAZIONAMENTO	Meccanico agente sull'asse posteriore
CAMBIO	18 velocità 12+6 Sincronizzato a 24 velocità 16+8 (optional)
VEL. MAX. (km/h)	40
TRAZIONE	4 ruote motrici permanente
DIFFERENZIALI	Su entrambi gli assi con bloccaggio del differenziale posteriore
MASSA TOTALE	3500 kg
MASSA A VUOTO	1640 kg
CASSONE	Rinforzato con sponde in tubolare, ribaltabile trilaterale a comando idraulico
OPTIONALS	Gancio traino omologato PTO posteriore standard a 2 velocità 540/1000 giri/min. Porta-attrezzi posteriore rimovibile Distributore idraulico a 2 leve con 3 innesti rapidi dietro sedile/cabina
PNEUMATICI	10.0/75-15.3 (di serie) 7.5L-15



CARON
AGILE CAPACITY

CARATTERISTICHE TECNICHE

SERIE AR / ST 100

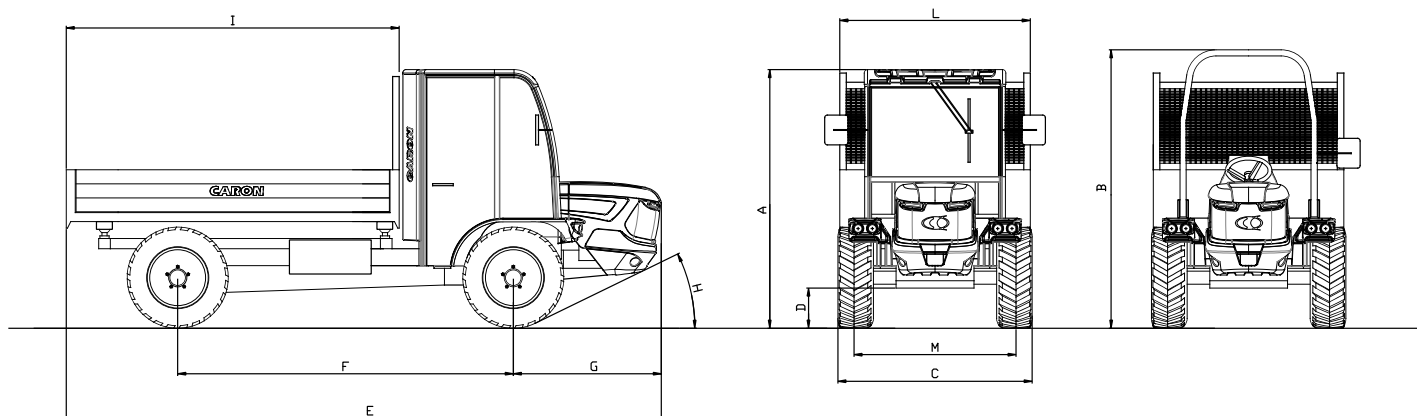

SERIE AR (dimensioni in cm)										
mod.	A	B	C	D	E	F	G	H	I	L
AR 190	204	221	124-152	25	405-425	208	113	26	190-210	118-155

SERIE ST (dimensioni in cm)										
mod.	A	B	C	D	E	F	G	H	I	L
ST 190	204	221	136-152	25	400-420	203	113	26	190-210	135-155

PIANALI DI CARICO (dimensioni in cm)				
	STANDARD		ALTERNATIVI	
mod.	AR / ST		ST	AR
190	135x210x36			118x210x36