



# Produktkatalog

VERSION 9





## Ilmer Maschinenbau

Der Grundstein für den heutigen Erfolg des Unternehmens wurde bereits 1961 gelegt. Stets offen für neue Technik, mit Liebe zum Detail und purer Perfektionismus – dies ist noch heute der Anspruch von Ilmer Maschinenbau.

Heute werden unsere professionellen Anbaugeräte für den Obst- und Weinbau in mehr als 40 Ländern exportiert und ausschließlich unter der Marke Ilmer über ein wachsendes Händlernetzwerk vertrieben.

## Qualität an erster Stelle!

„Made in Südtirol“ - Nahezu alle relevanten Komponenten werden werksintern gefertigt und unterlaufen peniblen Qualitätskontrollen. Nur in Kombination mit intelligenter 3D-Planung und dem konsequenten Einsatz von hochfesten Stählen ist unsere besonders kompakte, leichte aber äußerst stabile Bauweise möglich.

Vor der Auslieferung wird jede einzelne Maschine einem umfangreichen Abnahmeprotokoll unterzogen und am Prüfstand getestet. Abschließend signiert der jeweilige Montagetechniker das Ilmer-Prüfsiegel.

# Inhalt

## Mulchgeräte 6

M2



6

IMG



22

ZMG



12

EMG



26

LMG



16

SMG



30

Stockputzer



20

KMG



36

Schwenkarm-systeme

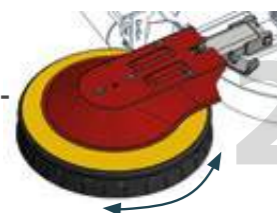

21

Herbizid-Anlagen



40

## Hubstapler 42

K2-D



44

ECO



46

Kistenwender



48

Hecklader



50

Rebholz-  
zieher



56

Wurzel-  
schneider



60

Rodezange



64



**Einfache Technik in Perfektion!**  
Die M2-Serie

# Einfache Technik in Perfektion!

## Die M2-Serie

Modell	Schnittbreite	Seitenverschub (in cm)		Anzahl Messer	Gewicht	Kraftbedarf	Abmessungen	
		Mitte	Traktor				Breite	Tiefe
M2 – Q85	85 cm	26	59	1	254 kg	15 PS	135 cm	145 cm
		-47	132					
M2 – C150	150 cm	69	81	2	258 kg	20 PS	155 cm	130 cm
		3	147					
M2 – G170	170 cm	78	92	2	290 kg	24 PS	175 cm	140 cm
		4	166					



### Einseitig weit auslegbar!

Ermöglicht ein zentrales Durchfahren der Anlage mit dem Traktor.



### Optimales Ergebnis!

Dank seitlichen Grasauswurf wird der Unterstockbereich perfekt mit der zerkleinerten Mulchmasse abgedeckt.

### Ein Meister an Zuverlässigkeit!

Starkes Winkelgetriebe, überdimensionierter Antrieb sowie schützende Labyrinth-Abdichtung der Messerlagerung

**Ideale Bodenanpassung** dank Dreipunkt-Aufhängung mit integrierter Schwimmstellung (Kat. I)

### So macht Arbeiten Spaß!

Einfachste und schnelle Wartung dank direkt zugänglicher Schmierpunkte

### Alles inklusive!

Front-Heck Anbau sowie hydraulischer Seitenverschub

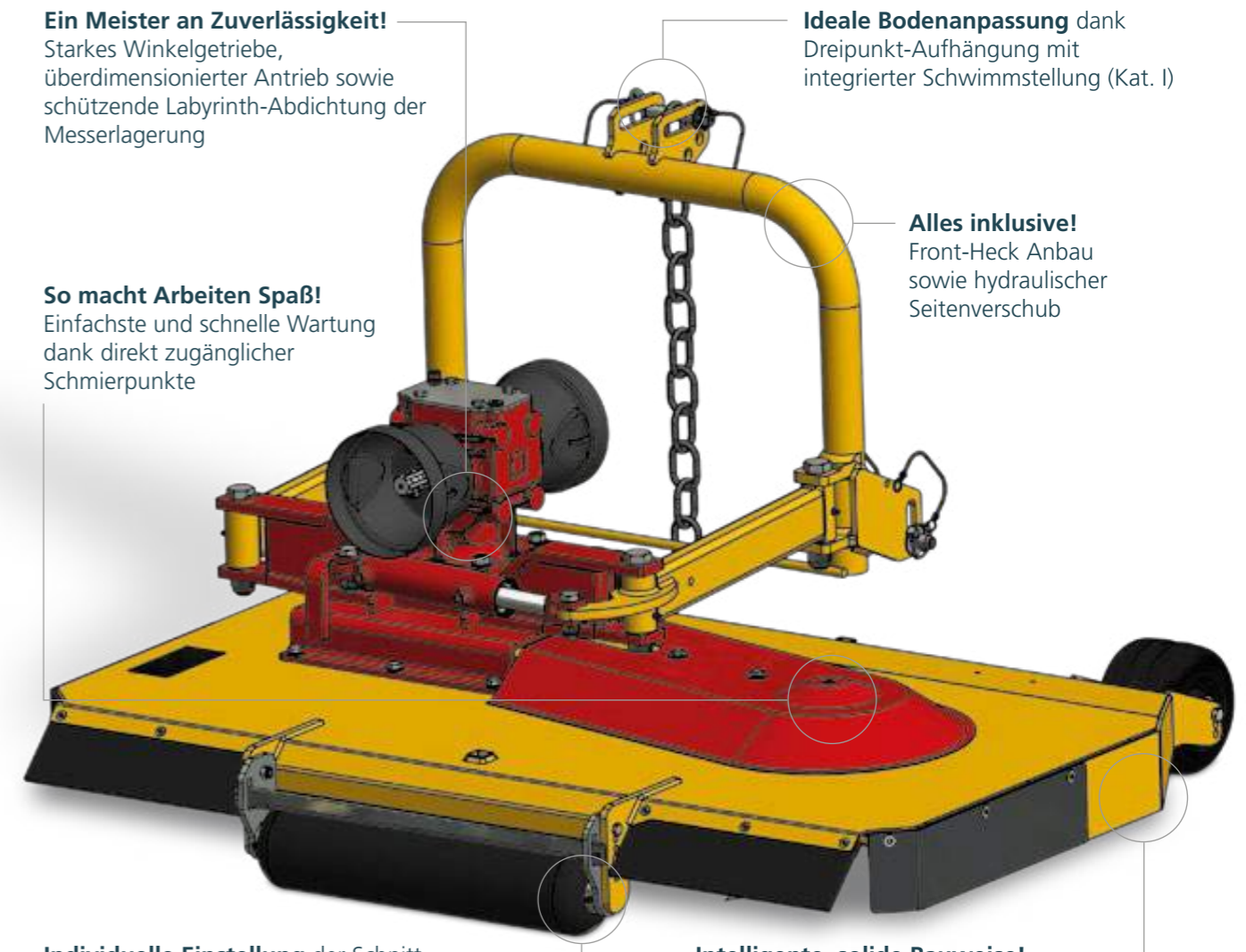

**Individuelle Einstellung** der Schnitthöhe je nach Bedarf für schonendes und effizientes Arbeiten

### Intelligente, solide Bauweise!

Kompakt, gewichtsoptimiert und äußerst wendig dank hochfester Stähle und Qualitätskomponenten



### Blühstreifen in der Obstanlage!

Der M2-Q85 ist speziell für das Ausmulchen mit Blühstreifen entwickelt worden.



Die ergonomische Bauform verhindert ein Abknicken des Blühstreifen.

# Einfache Technik in Perfektion!

## Die M2-Serie

Modell	Schnittbreite	Seitenverschub	Anzahl Messer	Gewicht	Kraftbedarf	Abmessungen	
						Breite	Tiefe
M2-F210	210 cm	33 + 33 cm	3	338 kg	31 PS	215 cm	130 cm
M2-D230	230 cm	33 + 33 cm	3	359 kg	34 PS	235 cm	130 cm
M2-K250	250 cm	35 + 35 cm	3	395 kg	41 PS	255 cm	150 cm



### Präzise und wendig!

Die ergonomische Bauweise ermöglicht präzises Arbeiten auf engstem Raum und verhindert versehentliches

Einhaken. Der serienmäßige Seitenverschub hilft zusätzlich.

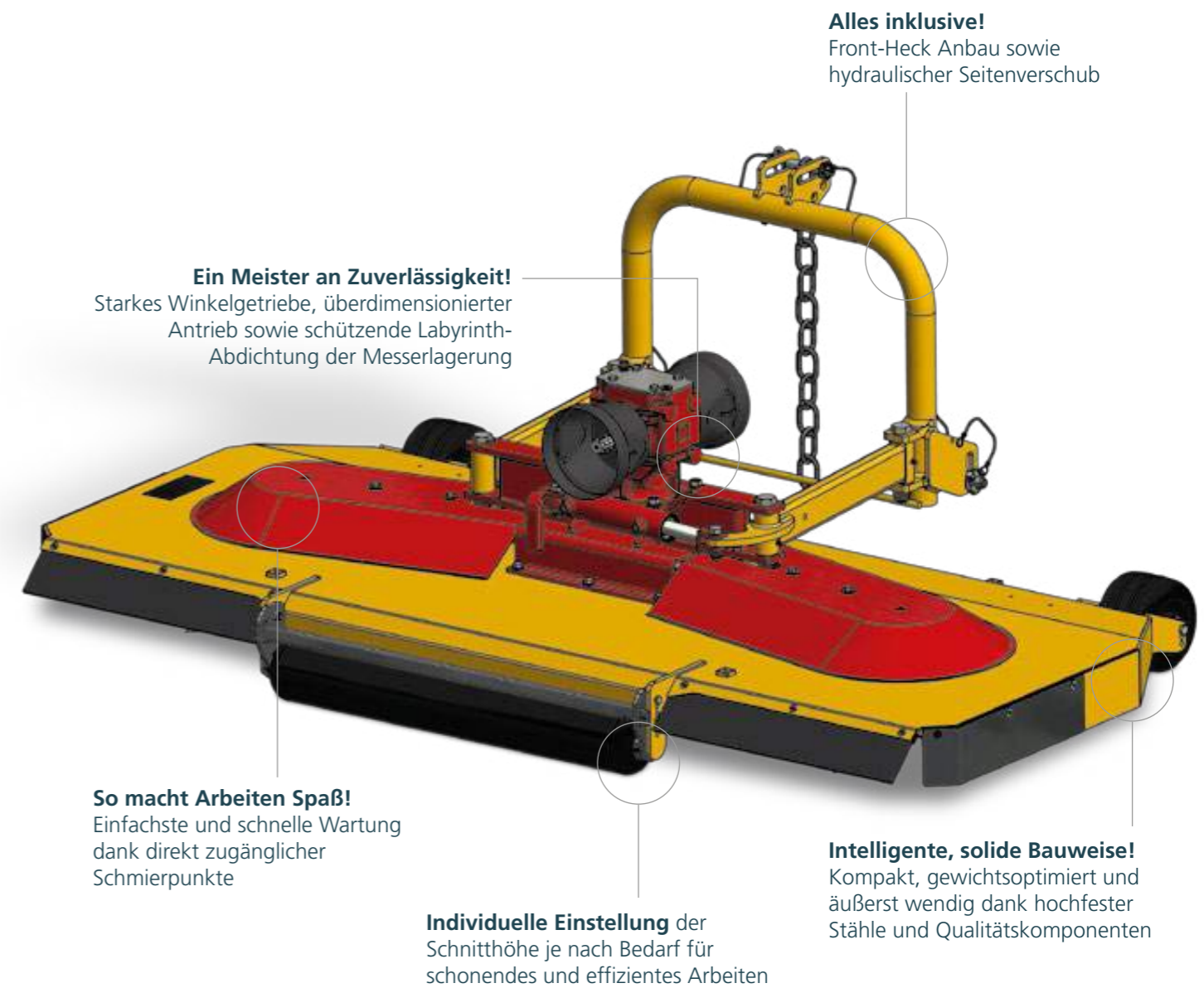

**Alles inklusive!**  
Front-Heck Anbau sowie hydraulischer Seitenverschub

**Ein Meister an Zuverlässigkeit!**  
Starkes Winkelgetriebe, überdimensionierter Antrieb sowie schützende Labyrinth-Abdichtung der Messerlagerung

**So macht Arbeiten Spaß!**  
Einfachste und schnelle Wartung dank direkt zugänglicher Schmierpunkte

**Individuelle Einstellung** der Schnitthöhe je nach Bedarf für schonendes und effizientes Arbeiten

**Intelligente, solide Bauweise!**  
Kompakt, gewichtsoptimiert und äußerst wendig dank hochfester Stähle und Qualitätskomponenten



### Effizient!

Ausgelegt für einmaliges Durchfahren pro Zeile. Die einstellbare Schnitthöhe garantiert ein optimales Mulchergebnis.



### Ideale Boden Anpassung!

Dank integrierter Schwimmstellung passt sich das Mulchgerät optimal der Bodenkontur an.



**Pure Schnittleistung!**  
Die ZMG-Serie

# Pure Schnittleistung!

## Die ZMG-Serie

Modell	Schnittbreite	Seitenverschub	Anzahl Messer	Gewicht	Kraftbedarf	Abmessungen	
						Breite	Tiefe
ZMG 120	120 cm	/	3	380 kg	22 PS	125 cm	120 cm
ZMG 160	160 cm	15 + 15 cm	3	430 kg	24 PS	165 cm	120 cm
ZMG 180	180 cm	15 + 15 cm	3	450 kg	30 PS	185 cm	120 cm
ZMG 210	210 cm	15 + 15 cm	3	470 kg	35 PS	215 cm	140 cm
ZMG 220	220 cm	15 + 15 cm	3	485 kg	37 PS	225 cm	145 cm
ZMG 230	230 cm	15 + 15 cm	3	490 kg	40 PS	235 cm	140 cm
ZMG 240	240 cm	15 + 15 cm	3	510 kg	43 PS	245 cm	145 cm
ZMG 250	250 cm	15 + 15 cm	3	520 kg	45 PS	255 cm	150 cm
ZMG 260	260 cm	15 + 15 cm	3	545 kg	47 PS	265 cm	145 cm
ZMG 280	280 cm	15 + 15 cm	3	575 kg	50 PS	285 cm	145 cm



### Mulch-Spritz-Kombination

Der spezielle Rahmen überträgt die Stützlast der Anhängedeichsel optimal auf den Traktor, während sich das Mulchgerät frei bewegen kann.



### Pure Schnittleistung!

Mehr Durchtrieb, extremer Messerüberschnitt für maximale Schnittleistung bei hohen Fahrtgeschwindigkeiten.

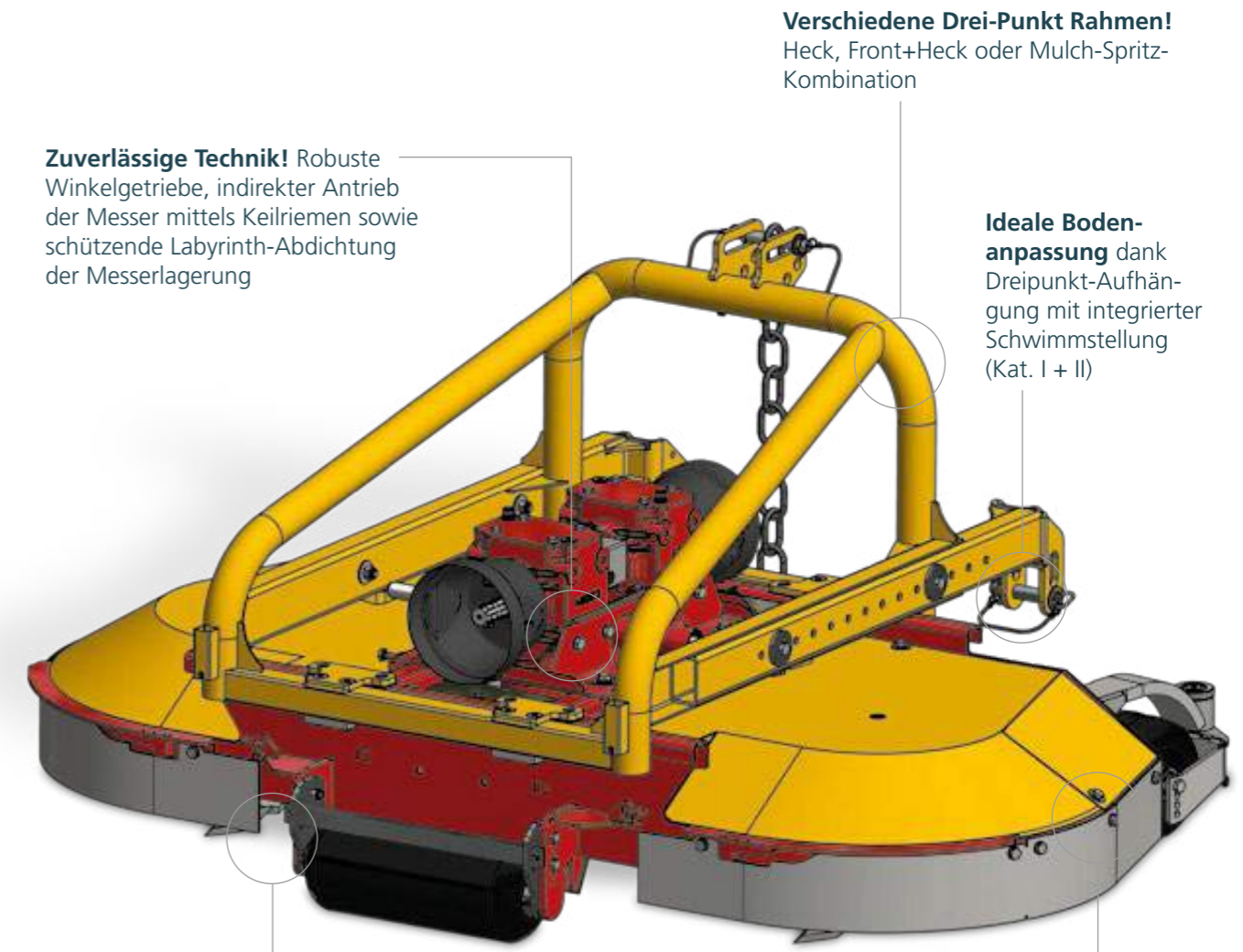

**Zuverlässige Technik!** Robuste Winkelgetriebe, indirekter Antrieb der Messer mittels Keilriemen sowie schützende Labyrinth-Abdichtung der Messerlagerung

**Verschiedene Drei-Punkt Rahmen!** Heck, Front+Heck oder Mulch-Spritz-Kombination

**Ideale Boden-anpassung** dank Dreipunkt-Aufhängung mit integrierter Schwimmstellung (Kat. I + II)

**Kompromisslos!** Enorme Schnittleistung, extremer Messer-Überschnitt, hohe Fahrtgeschwindigkeit, selbst bei extremen Bedingungen

**Intelligente, solide Bauweise!** Kompakt, gewichtsoptimiert und absolut zuverlässig dank hochfester Stähle und Qualitätskomponenten



### Wählbarer Grasauswurf

Der Grasauswurf kann entweder gleichmäßig hinter dem Mulchgerät (siehe Abbildung) oder beidseitig zum Unterstockbereich gewählt werden.



### So macht Wartung Spaß

Einfach die Getriebeplatte mit zwei Stellschrauben schräg stellen und schon sind die Keilriemen nachgespannt.





## Das Kraftpaket! Die LMG-Serie

# Das Kraftpaket!

## Die LMG-Serie

Modell	Schnittbreite	Seitenvershub (optional)	Anzahl Pendelklingen	Gewicht	Kraftbedarf	Abmessungen	
						Breite	Tiefe
LMG 145	115 - 145 cm	/	2 + 2	445 kg	30 PS	125 cm	120 cm
LMG 175	125 - 175 cm	/	2 + 2	495 kg	35 PS	130 cm	140 cm
LMG 210	150 - 210 cm	20 + 20 cm	2 + 2	545 kg	40 PS	155 cm	160 cm
LMG 245	180 - 245 cm	20 + 20 cm	2 + 2	595 kg	45 PS	185 cm	175 cm
LMG 260	190 - 260 cm	20 + 20 cm	2 + 2	645 kg	50 PS	195 cm	195 cm
LMG 260 compact	185 - 260 cm	/	2 + 2 + 2	595 kg	50 PS	190 cm	150 cm



### Kompromisslos!

Enorme Schnittleistung selbst unter extremsten Bedingungen.



### Gibt immer Vollgas!

Massive, direkt angetriebene Pendelklingen ohne Kraftverlust. Der austauschbare Unterbodenschutz ermöglicht den Einsatz auch in steinigem Gelände.

### Ein Meister an Zuverlässigkeit!

Richtig starke Winkelgetriebe mit hohem Durchtrieb

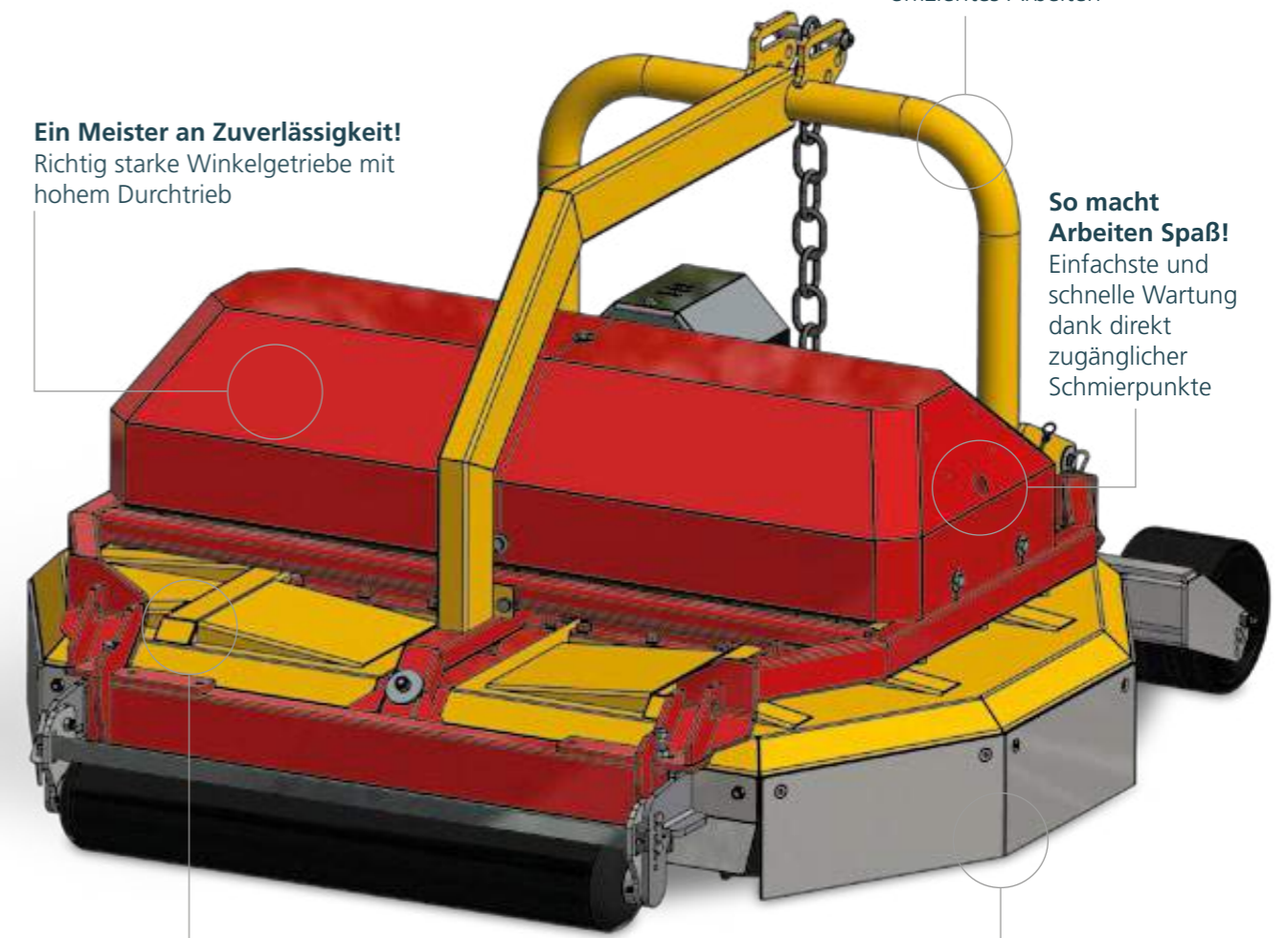

**Intelligente Bauweise!** Die Hydraulikzylinder zur Breitenverstellung fungieren gleichzeitig als Träger der ausfahrbaren Messerabdeckungen. Das spart Gewicht und ist wartungsfrei!

**Kann beides!** Zentraler Front und Heck-Anbau für komfortables und effizientes Arbeiten

**So macht Arbeiten Spaß!** Einfachste und schnelle Wartung dank direkt zugänglicher Schmierpunkte

**Wählbarer Grasauswurf!** Beidseitiger Auswurf oder gleichmäßige Verteilung hinter dem Mulchgerät - beides ist möglich!



### LMG 260compact - Perfekt für steiles Gelände!

Wesentlich kürzer und kompakter bei gleicher Mulchbreite – das Erfolgsgeheimnis des LMG 260compact.



Dank Pendelrahmen wird das Gewicht des gesamten Mulchgerätes optimal auf den Traktor übertragen.

# Gnadenlos zu Stockaustriebe! Sanft zum Rebstock! Der Stockputzer

## So macht Arbeiten Spaß!

Direkt zugängliche Schmiernippel, wartungsfreier Antrieb. Unkomplizierter und einzelner Austausch der Lappen

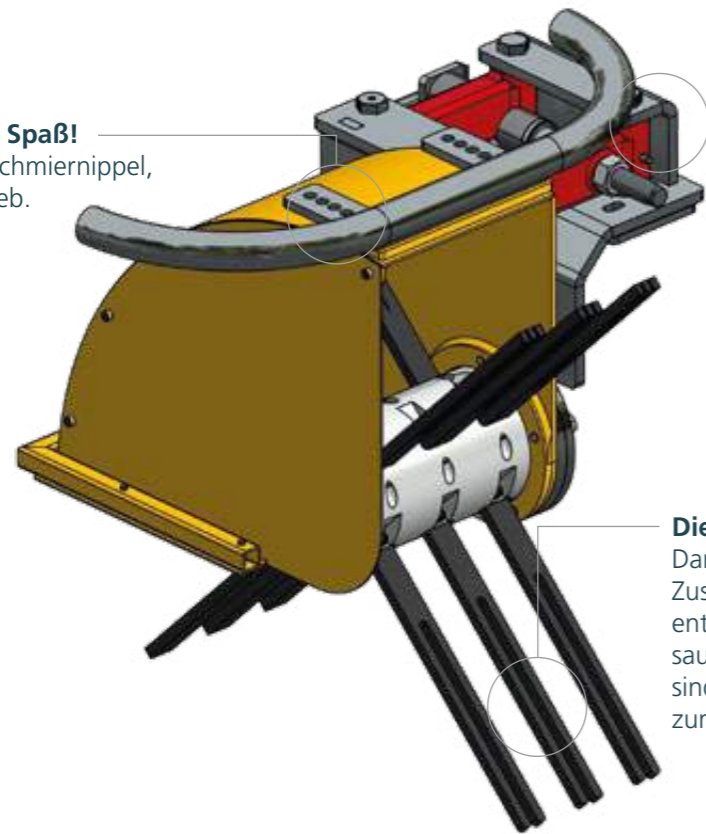

## Gefederte Lagerung!

Dank Parallelogramm-Anbau mit Federzug schwenkt der Stockputzer beim Anfahren des Rebstockes sofort zurück

## Die Mischung macht's!

Dank spezieller Zusammensetzung der Lappen entfernen diese zuverlässig und sauber sämtliche Stockaustriebe, sind aber gleichzeitig schonend zum Rebstock

Modell	Arbeitsbreite	Anzahl Gummilappen	Ölbedarf	Gewicht	Abmessungen	
					Höhe	Tiefe
STP	30 cm	12	20 l/min	36 kg	50 cm	40 cm



## Noch effizienter dank Modular-Bauweise!

Der Stockputzer kann sowohl an Imer-Mulchgeräte sowie den GT-Vario angebaut werden. Dadurch können mehrere Arbeitsschritte gleichzeitig erledigt werden.



## Pflegt den Unterstockbereich!

Der Unkrautbewuchs im Unterstockbereich wird ebenfalls bearbeitet und Richtung Fahrgasse gefördert, wo es einfach gemulcht oder zerhackt werden kann.

# Für jede Anforderung die optimale Lösung! Imer-Schwenkarmsysteme

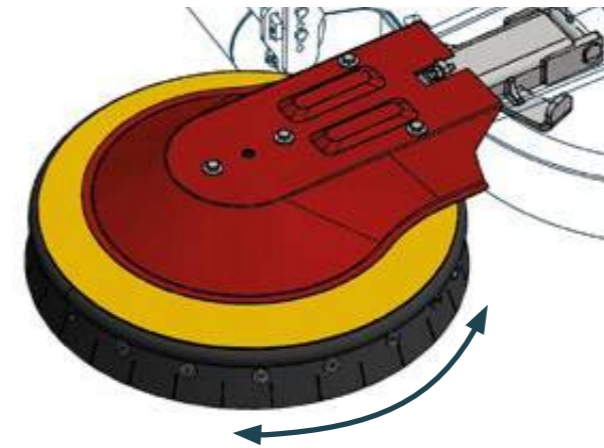

## Abrollbare Schwenkarmteller mit Schutz-Ummantelung!

Beim Ausmulchen des Unterstockbereiches rollen sich die drehbaren Schwenkarmteller schonend am Baumstamm ab. Die weiche Schutzummantelung verhindert zusätzlich Verletzungen an der Rinde.

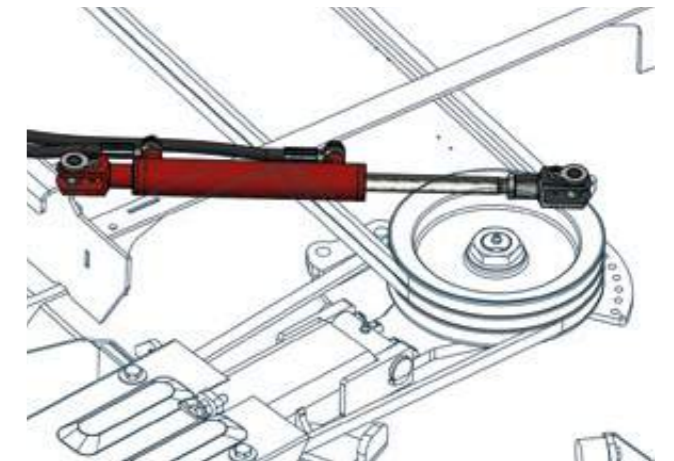

## Hydraulische Einstellung der Mulchbreite!

Optimales Mulchergebnis bei höherer Fahrtgeschwindigkeit - die stufenlose Einstellung der Mulchbreite bzw. Positionierung der Schwenkarme bietet viele Vorteile. Mit doppelwirkenden Zylindern kann die Mulchbreite in Steilhängen fixiert werden.

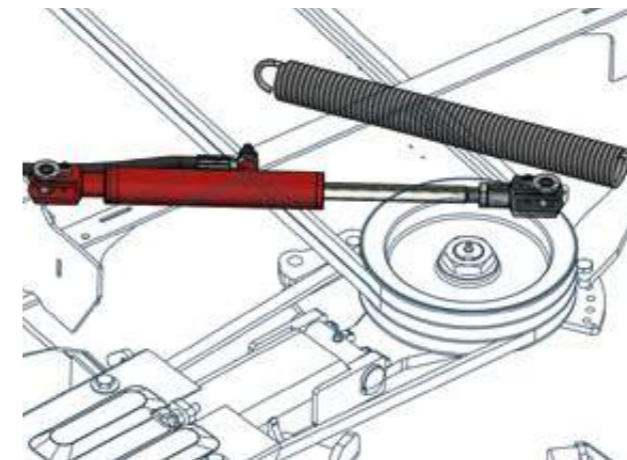

## Einstellbar und zuverlässig – der Federzug!

Die Schwenkarme werden mittels Federzug ausgefahren, wobei die Vorspannung der Feder individuell eingestellt werden kann. Zuverlässiger Anfahrerschutz oder in Kombination mit der stufenlosen Federspannung zum Ausmulchen des Unterstockbereichs geeignet.

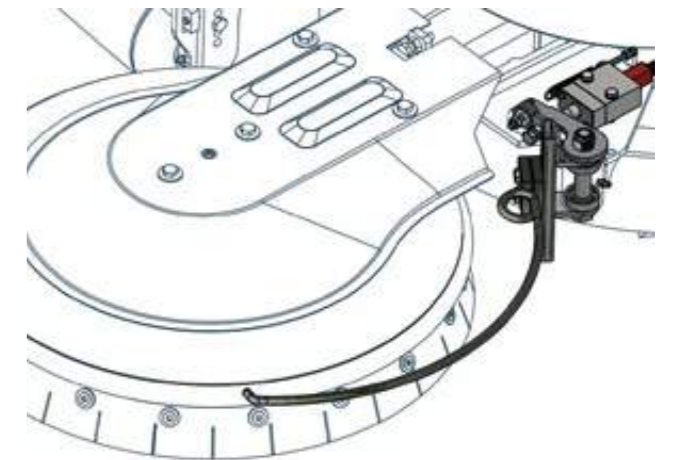

## Sensible elektro-hydraulische Feintastautomatik!

Flexibel auf die gewünschte Arbeitsgeschwindigkeit dank elektrischer Drehregler einstellbar. Besonders sensible und automatische Feintastung, ideal für Jung-Anlagen oder Steilhänge. Optional mit autonomer Ölversorgung erhältlich.



**Vereint viele Talente!**  
Die IMG-Serie

# Vereint viele Talente!

## Die IMG-Serie

Modell	Schnittbreite	Seitenverschub (in cm)		Anzahl Messer	Gewicht	Kraftbedarf	Abmessungen	
		Mitte	Traktor				Breite	Tiefe
IMG 160 KS	125 - 160 cm	63	62	2 + 1	310 kg	22 PS	130 cm	160 cm
		-7	132 (+36)					
IMG 175 MS	125 - 175 cm	63	62	2 + 1	330 kg	24 PS	130 cm	170 cm
		-7	132 (+49)					
IMG 185 KS	150 - 185 cm	76	74	2 + 1	340 kg	27 PS	155 cm	170 cm
		2	148 (+36)					
IMG 200 MS	150 - 200 cm	76	74	2 + 1	360 kg	29 PS	155 cm	175 cm
		2	148 (+49)					



### Einseitig weit auslegbar!

Ermöglicht zentrales Durchfahren mit dem Traktor durch die Anlage. Der Grasauswurf kann entweder hinter dem

Mulchgerät oder hin zum Unterstockbereich gewählt werden.

**Zuverlässige Technik!** Robustes Winkelgetriebe, indirekter Antrieb der Messer mittels Keilriemen sowie schützende Labyrinth-Abdichtung der Messerlagerung

**Alles inklusive!**  
Front-Heck Anbau sowie hydraulischer Seitenverschub

**Intelligente, solide Bauweise!**  
Kompakt, gewichtsoptimiert und äußerst wendig dank hochfester Stähle und Qualitätskomponenten

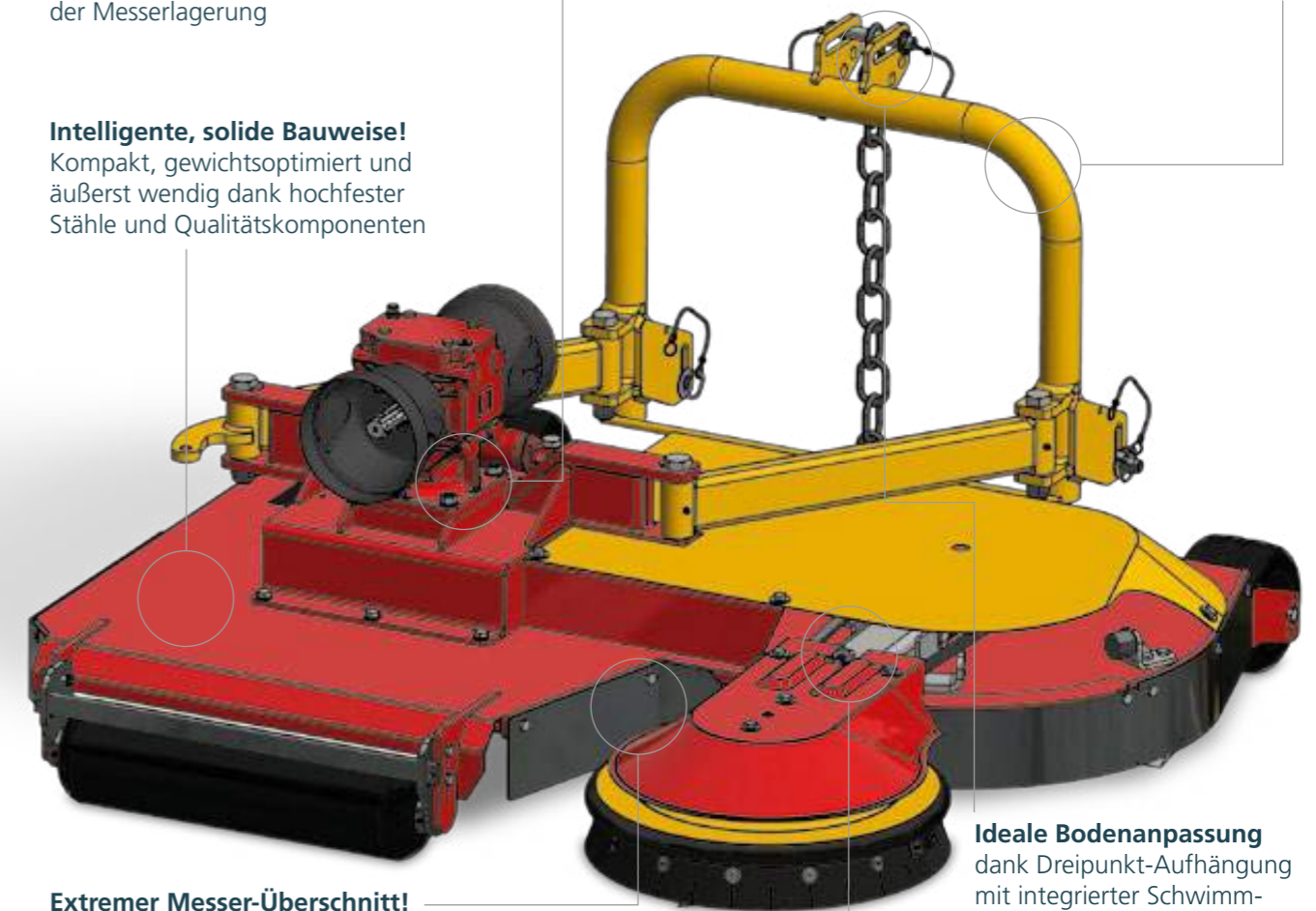

### Extremer Messer-Überschnitt!

Garantiert ein optimales Mulchergebnis selbst unter schwierigsten Bedingungen

**Ideale Boden Anpassung**  
dank Dreipunkt-Aufhängung mit integrierter Schwimmstellung (Kat. I)

### So macht Arbeiten Spaß!

Einfachste und schnelle Wartung dank direkt zugänglicher Riemenspanner und Schmierpunkte



### Absolut schonend!

Abrollbarer Schwenkarmteller, flache sowie geschlossene Bauweise für sauberes Ausmulchen. Dank integrierter Gewichtsentlastung gleitet der Schwenkarmteller schonend über den Boden.



### Schlingelt sich durch!

Egal ob mit Federzug oder mit Feintastautomatik, der Schwenkarm schlängelt sich um jedes Hindernis.



**Großartig! - über die volle Bandbreite**  
Die EMG-Serie

# Großartig! - über die volle Bandbreite

## Die EMG-Serie

Modell	Schnittbreite	Seitenverschub (in cm) Mitte Traktor		Anzahl Messer	Gewicht	Kraftbedarf	Abmessungen (geschlossene Schwenkarme)	
		Breite	Tiefe					
EMG 215 KS	180 - 215 cm	88	92	3 + 1	390 kg	30 PS	185 cm	160 cm
		23	157 (+35)					
EMG 225 MS	180 - 225 cm	88	92	3 + 1	420 kg	32 PS	185 cm	170 cm
		23	157 (+45)					
EMG 235 GS	180 - 235 cm	88	92	3 + 1	440 kg	34 PS	185 cm	180 cm
		23	157 (+55)					
EMG 245 KS	205 - 245 cm	98	107	3 + 1	480 kg	35 PS	215 cm	165 cm
		32	173 (+40)					
EMG 255 MS	205 - 255 cm	98	107	3 + 1	510 kg	37 PS	215 cm	175 cm
		32	173 (+50)					
EMG 265 GS	205 - 265 cm	98	107	3 + 1	530 kg	39 PS	215 cm	185 cm
		32	173 (+60)					
EMG 275 KS	240 - 275 cm	112	128	3 + 1	570 kg	40 PS	245 cm	170 cm
		30	210 (+35)					
EMG 285 MS	240 - 285 cm	112	128	3 + 1	590 kg	42 PS	245 cm	180 cm
		30	210 (+45)					
EMG 295 GS	240 - 295 cm	112	128	3 + 1	610 kg	44 PS	245 cm	190 cm
		32	215 (+55)					
EMG 315 KS	280 - 315 cm	132	149	3 + 1	695 kg	45 PS	285 cm	185 cm
		55	233 (+35)					
EMG 330 MS	280 - 330 cm	135	153	3 + 1	715 kg	47 PS	285 cm	195 cm
		55	233 (+55)					
EMG 345 GS	280 - 345 cm	135	156	3 + 1	730 kg	49 PS	285 cm	205 cm
		55	236 (+65)					



### Absolut schonend!

Abrollbarer Schwenkarmteller, flache sowie geschlossene Bauweise für sauberes Ausmulchen. Dank integrierter Gewichtsentlastung gleitet der Schwenkarmteller schonend über den Boden.



### Einseitig extrem weit auslegbar!

Ermöglicht zentrales Durchfahren mit dem Traktor durch die Anlage.

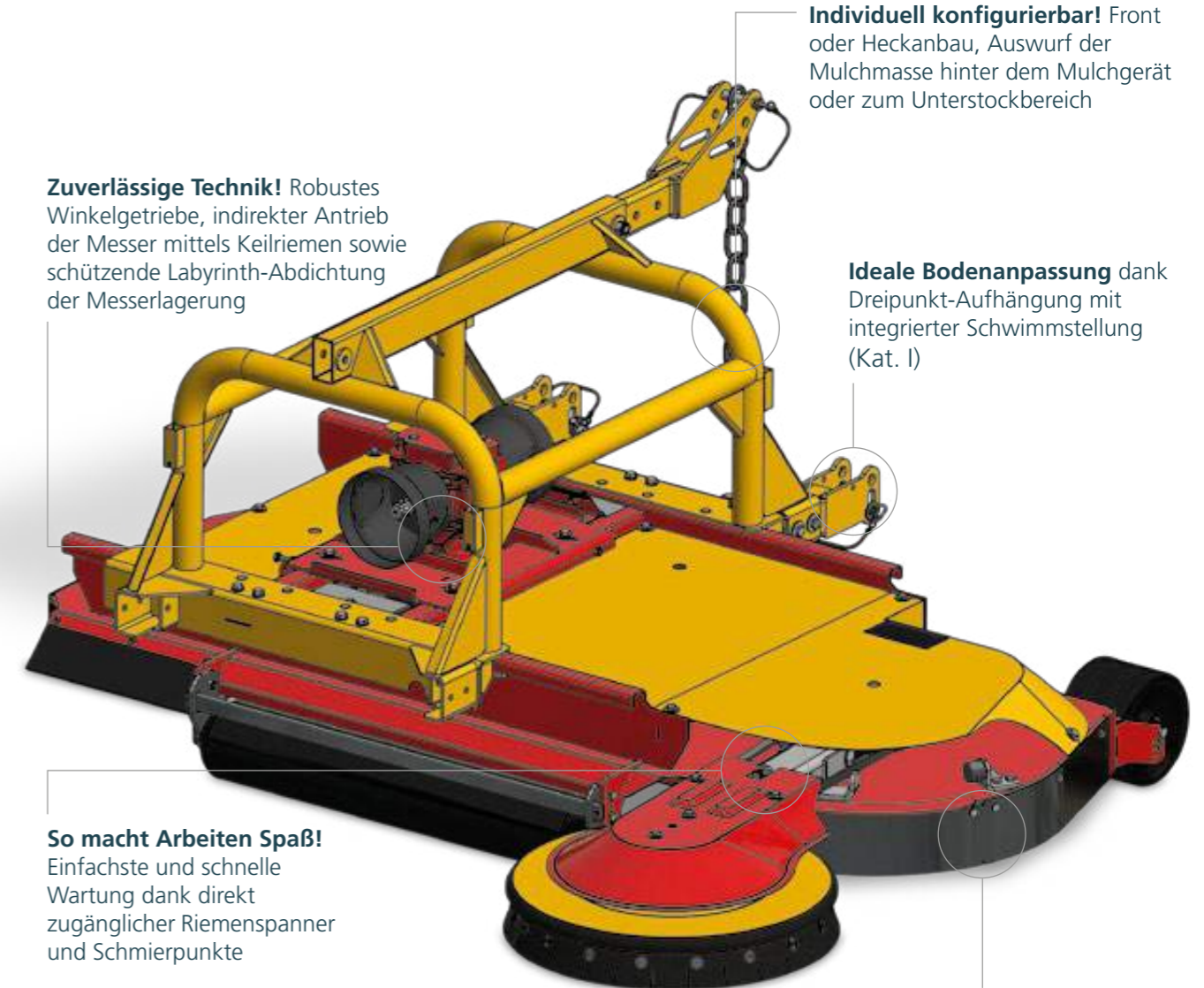

**Zuverlässige Technik!** Robustes Winkelgetriebe, indirekter Antrieb der Messer mittels Keilriemen sowie schützende Labyrinth-Abdichtung der Messerlagerung

**Individuell konfigurierbar!** Front oder Heckanbau, Auswurf der Mulchmasse hinter dem Mulchgerät oder zum Unterstockbereich

**Ideale Boden Anpassung** dank Dreipunkt-Aufhängung mit integrierter Schwimmstellung (Kat. I)

**So macht Arbeiten Spaß!** Einfachste und schnelle Wartung dank direkter zugänglicher Riemenspanner und Schmierpunkte

**Extremer Messer-Überschnitt!** Garantiert ein optimales Mulchergebnis selbst unter schwierigsten Bedingungen



### Verschiedenste Einsatzmöglichkeiten

Egal ob Obst, Kommunal oder Photovoltaik-Anlagen, der EMG deckt durch seine Variabilität und Bandbreite verschiedenste Einsatzzwecke ab.



### Passende Technik!

Mechanischer Federzug oder sensible elektrohydraulische Feinstautomatik - für jeden Anspruch die passende Technik.



**Für höchste Ansprüche auf  
engsten Raum!**  
Die SMG Serie



# Für höchste Ansprüche auf engsten Raum!

## Die SMG Serie

Modell	Schnittbreite	Anzahl Messer	Gewicht	Kraftbedarf	Abmessungen (geschlossene Schwenkarme)	
					Breite	Tiefe
SMG 180	120 - 180 cm	3 + 2	410 kg	28 PS	125 cm	150 cm
SMG 200	120 - 200 cm	3 + 2	430 kg	30 PS	125 cm	160 cm
SMG 220	130 - 220 cm	3 + 2	460 kg	32 PS	135 cm	170 cm



### Freie Sicht!

Besonders im Schubbetrieb in Kombination mit den Grasspritzschutz hat man perfekte Sicht auf den Arbeitsbereich.

Dadurch lässt sich das SMG Mulchgerät mühelos durch die Anlage dirigieren.

**Individuell konfigurierbar!**  
Front oder Heckanbau, seitlicher Grasauswurf oder gleichmäßige Verteilung hinter dem Mulchgerät

**Ideale Boden Anpassung** dank Dreipunkt-Aufhängung mit integrierter Schwimmstellung (Kat. I + II)

**Zuverlässige Technik!** Robuste Winkelgetriebe, indirekter Antrieb der Messer mittels Keilriemen sowie schützende Labyrinth-Abdichtung der Messerlagerung

**Abrollbare Schwenkarmteller!** Bereits serienmäßig verbaut, um optimal und schonend den Unterstockbereich ausmulchen zu können

**Extremer Messer-Überschnitt!**  
Garantiert ein optimales Mulchergebnis selbst unter schwierigsten Bedingungen

**So macht Arbeiten Spaß!**  
Einfachste und schnelle Wartung dank direkt zugänglicher Riemenspanner und Schmierpunkte



### Kompakt, gewichtsoptimiert und wendig!

Der SMG spielt seine Vorzüge auf engstem Raum sowie in Steillagen voll aus. Die intelligente Bauweise in Kombination mit hochfesten Stählen macht's möglich.

### Absolut schonend!

Abrollbare Schwenkarmteller, flache sowie geschlossene Bauweise für sauberes Ausmulchen. Dank integrierter Gewichtsentlastung gleiten die Schwenkarmteller schonend über den Boden.

# Für höchste Ansprüche auf engsten Raum!

## Die SMG Serie

Modell	Schnittbreite	Seitenvershub	Anzahl Messer	Gewicht	Kraftbedarf	Abmessungen (geschlossene Schwenkarme)	
						Breite	Tiefe
SMG 250	165 - 260 cm	15 + 15 cm	3 + 2	520 kg	34 PS	175 cm	180 cm
SMG 290	180 - 290 cm	15 + 15 cm	3 + 2	540 kg	41 PS	190 cm	190 cm
SMG 300	185 - 305 cm	15 + 15 cm	3 + 2	570 kg	48 PS	200 cm	195 cm
SMG 335	215 - 335 cm	15 + 15 cm	3 + 2	580 kg	54 PS	225 cm	205 cm
SMG 355	230 - 355 cm	15 + 15 cm	3 + 2	610 kg	59 PS	240 cm <td 215 cm	
SMG 380	245 - 380 cm	15 + 15 cm	3 + 2	635 kg	65 PS	250 cm	230 cm



### Die Qual der Wahl!

Starre oder abrollbare Schwenkarmteller in mehreren Größen kombinierbar mit verschiedenen Schwenkarmsystemen.



Der SMG kann optimal für die jeweiligen Bedürfnisse konfiguriert werden.

**Zuverlässige Technik!** Robuste Winkelgetriebe, indirekter Antrieb der Messer mittels Keilriemen sowie schützende Labyrinth-Abdichtung der Messerlagerung

**Individuell konfigurierbar!** Front oder Heckanbau, seitlicher Grasauswurf oder gleichmäßige Verteilung hinter dem Mulchgerät

**Intelligente, solide Bauweise!** Kompakt, gewichtsoptimiert und äußerst wendig dank hochfester Stähle und Qualitätskomponenten

**Effizient!** Sauberes (Aus) Mulchen der kompletten Zeile mit nur einer Fahrt



**Extremer Messer-Überschnitt!** Garantiert ein optimales Mulchergebnis selbst unter schwierigsten Bedingungen

**So macht Arbeiten Spaß!** Einfachste und schnelle Wartung dank direkt zugänglicher Riemenspanner und Schmierpunkte



### Äußerst variable Mulchbreite!

Die stufenlos hydraulisch einstellbaren Schwenkarme machen den SMG äußerst variabel einsetzbar. Der einstellbare Anfahrtschutz mittels Überdruckventil schließt die Schwenkarme bei Hindernissen.



### Einfach schnittig!

Hoher Durchtrieb kombiniert mit extremen Messerüberschnitt ergeben maximale Schnittleistung!



**Unschlagbar!**  
Die KMG-Serie

# Unschlagbar!

## Die KMG-Serie

Modell	Schnittbreite	Anzahl Messer	Gewicht	Kraftbedarf	Abmessungen (geschlossene Schwenkarme)	
					Breite	Tiefe
<b>KMG 150</b>	87 - 150 cm	1 + 2	305 kg	18 PS	90 cm	180 cm
<b>KMG 160</b>	102 - 158 cm	1 + 2	350 kg	18 PS	105 cm	180 cm



### Ein Arbeitstier!

Speziell für die Pflege von Table-Top Kulturen entwickelt und über die Jahre perfektioniert.

Die Schwenkarme werden mittels Federzug oder optional per Feintastautomatik gesteuert.

**Intelligente, solide Bauweise!**  
Kompakt, gewichtsoptimiert und äußerst wendig dank hochfester Stähle und Qualitätskomponenten

**Sauberes Mulchergebnis!** Abrollbare Schwenkarmteller mit Schutz-Ummantelung für optimales und sauberes (Aus) Mulchen

**Effizient!** Sauberes (Aus)Mulchen der kompletten Zeile mit nur einer Fahrt

**Extremer Messer-Überschnitt!**  
Garantiert ein optimales Mulchergebnis selbst unter schwierigsten Bedingungen



### Zuverlässige Technik – Einfache Wartung!

Robustes Winkelgetriebe, schützende Labyrinth-Abdichtung der Lagerungen sowie direkt zugängliche Schmierpunkte.



### Holt das Maximum raus!

Kleinsttraktoren ab 18 PS können den KMG bereits antreiben. Das drehbare Laufrad am Heck ermöglicht bequemes Rangieren ohne Anheben des Mulchgerätes.

# So wenig wie möglich! So viel als notwendig! Herbizid-Anlagen

Modell	Arbeitsbreite	Fassungsvermögen	Stromversorgung	Gewicht
Herby - 120	30 cm	1x 120 l	12 Volt	25 kg
Herby - 150	30 cm	2x 75 l	12 Volt	29 kg

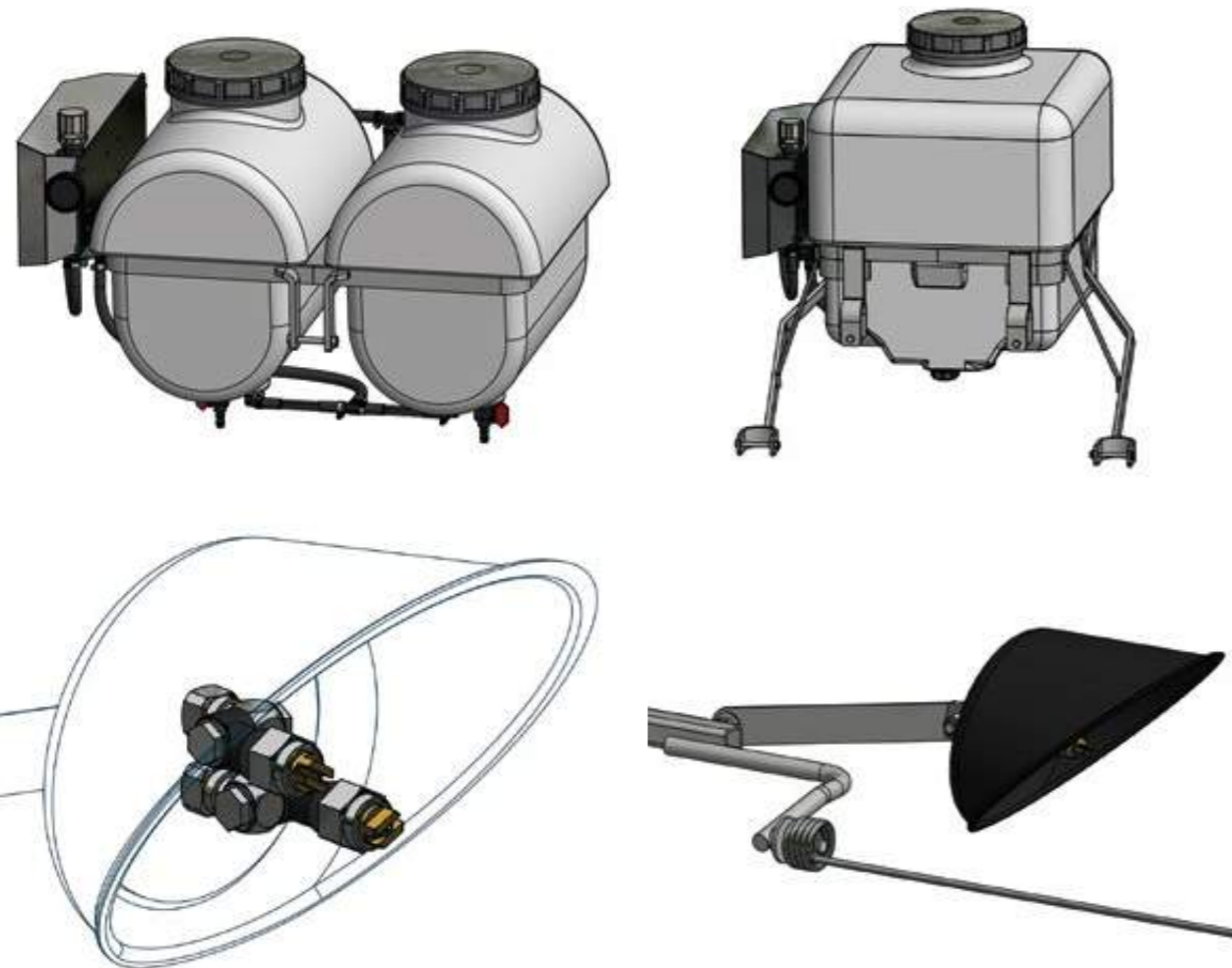

## Zwei separat ansteuerbare Weitwurfdüsen!

Per Knopfdruck kann eine zweite Weitwurfdüse zugeschaltet werden. Dadurch wird die Sprühweite auf rund 50 cm ausgeweitet.

## Optimal ausrichtbar!

Der verstellbare Herbizid-Arm samt Weitwurfdüsen kann optimal positioniert werden. Die Abstreiffeder drückt das Gras nach unten, wodurch die Effektivität des Wirkstoffes gesteigert wird.

**Große Tanköffnung!**  
Bequemes Befüllen dank großer Tanköffnung mit herausnehmbaren Einfüllsieb

**Vorschriftsgemäß!**  
Mittels Druckregler und genormten Manometer (0,2 bar Skalierung) kann der gewünschte Betriebsdruck eingestellt werden

**Zuverlässig!**  
Der Ansaugfilter schützt die Pumpeneinheit vor kleinsten Verschmutzungen. Zum Reinigen des Tankes verschließt ein Absperrhahn die Zufuhr

**Komfortabel!**  
Elektrische 12 Volt Steuereinheit mit starkem Haftmagnet zur praktischen Fixierung am Traktor. Per Kippschalter können die einzelnen Düsen sowie die Pumpe angesteuert werden

**Sauberes Entleeren!**  
Pro Tank ist jeweils ein Ablass-Hahn verbaut, worauf ein Schlauch zur sauberen Entleerung aufgesteckt werden kann

**120 l und 2 x 75 l**  
Je nach Mulchgerät können ein oder zwei Tanks verbaut bzw. mit einseitigem oder beidseitigem Herbizid-Balken kombiniert werden

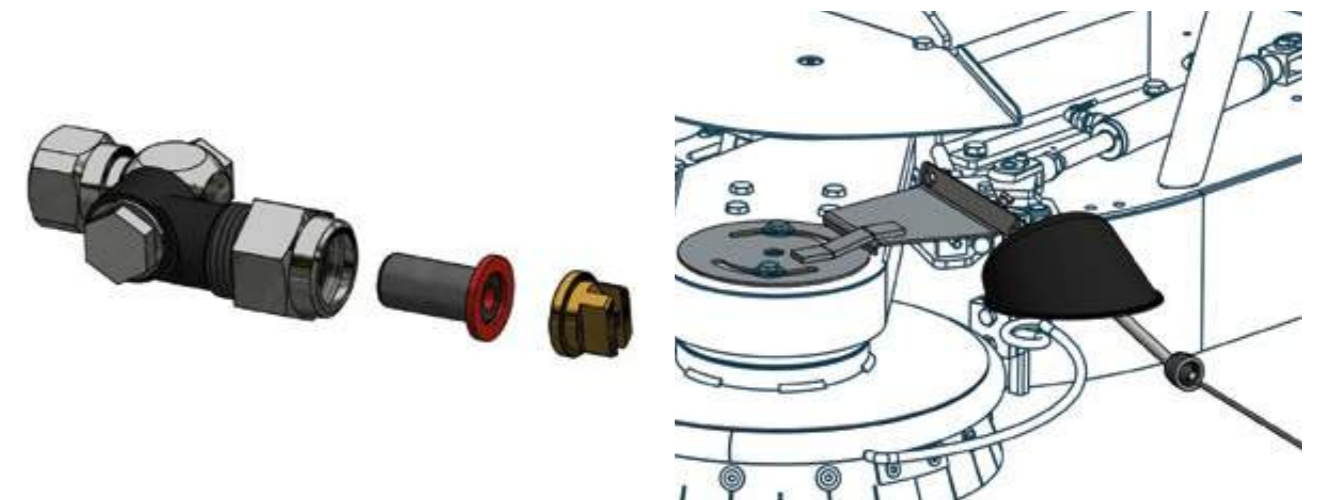

## Weil jeder Tropfen zählt!

Sämtliche Weitwurfdüsen sind mit einem Tropf-Stopp versehen. Die spezielle Membran verhindert unkontrolliertes Auslaufen des Wirkstoffes.

## Punktspritz-Automatik!

Gezieltes Ausbringen des Herbizids mittels Punktspritz-Automatik direkt am Baumstamm. Dadurch wird die Menge an Wirkstoff pro Hektar nochmals reduziert.



**Konkurrenzlos!**  
Die K2-D | ECO Serie

# Konkurrenzlos!

## Die K2-D Serie

Modell	K2-D175	K2-D195	K2-D235	K2-D255	K2-D275
Max. Hubhöhe	170 cm	190 cm	235 cm	250 cm	275 cm
Hubleistung	1.500 kg				
Seitenvershub	9,5 + 9,5 cm				
Neigung	20 cm				
Gewicht	339 kg	355 kg	386 kg	398 kg	411 kg
Bauhöhe montiert	170 cm	180 cm	200 cm	208 cm	220 cm



### Herrliche Durchsicht!

Freie Sicht auf den Ladebereich ermöglicht bequemes und effizientes Arbeiten bis spät in die Dämmerung.

**Sicherheit geht vor!**  
Schnelles und sicheres Arbeiten dank hydraulischer Kistenfixierung für jeweils 1-3 Kisten

**Patentierter Gabelschließer!**  
Wird das Kistenhalter-system ganz eingefahren, schließen sich die Gabeln automatisch

**Wartungsfrei!**  
Hochwertige Kombilager mit hoher Lebensdauer auf den Laufschielen, sowie auf Teflon gelagerter Seitenvershub

**Beste Durchsicht zum Ladebereich!**  
Freie Sicht ermöglicht bequemes und effizientes Arbeiten

**Bestechende Ergonomie!**  
Optimale Dreipunktposition für maximale Nutzlast

**Maßgeschneidert!**  
Schlauchlängen und Dreipunkt-Zylinder werden auf das jeweilige Traktorenmodell angepasst



### Effizient und sicher!

Schnelles Entladen von bis zu 8 Großkisten gleichzeitig – dank hydraulischer Kistenfixierung kein Problem.



### Wertvolle Fracht!

Die optionale Stoßdämpfung schützt die wertvolle Ernte während des Transportes vor Schlägen.

# Konkurrenzlos!

## Die ECO Serie

Modell	ECO-175	ECO-195	ECO-235	ECO-255	ECO-275
Max. Hubhöhe	170 cm	190 cm	235 cm	250 cm	275 cm
Hubleistung	1.500 kg				
Seitenverschub	9,5 + 9,5 cm				
Neigung	20 cm				
Gewicht	314 kg	330 kg	361 kg	373 kg	386 kg
Bauhöhe montiert	170 cm	180 cm	200 cm	208 cm	220 cm



### Maßgeschneidert!

Schlauchlängen und Dreipunkt-Zylinder werden auf das jeweilige Traktorenmodell angepasst.

Die optimierte Dreipunkt-Position ermöglicht eine noch nähere Montage am Traktor und maximale Neigung des Hubstaplers.

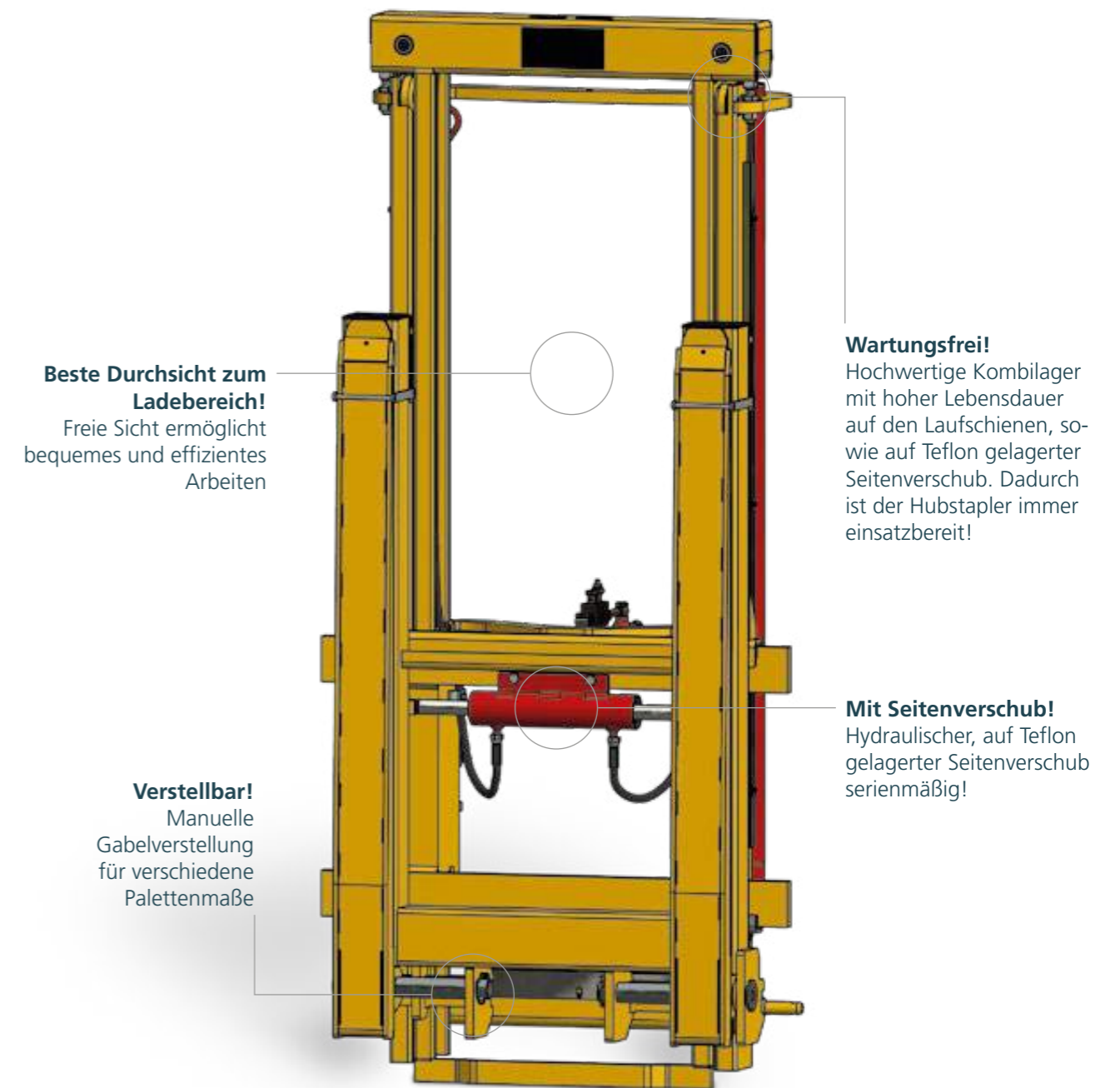

**Beste Durchsicht zum Ladebereich!**  
Freie Sicht ermöglicht bequemes und effizientes Arbeiten

**Wartungsfrei!**  
Hochwertige Kombilager mit hoher Lebensdauer auf den Laufschienen, sowie auf Teflon gelagerter Seitenverschub. Dadurch ist der Hubstapler immer einsatzbereit!

**Verstellbar!**  
Manuelle Gabelverstellung für verschiedene Palettenmaße

**Mit Seitenverschub!**  
Hydraulischer, auf Teflon gelagerter Seitenverschub serienmäßig!



### Beste Durchsicht!

Freie Sicht auf den Ladebereich ermöglicht bequemes und effizientes Arbeiten.



### Praktisch!

Der Stellwagen ist ein treuer Helfer für eigenständiges Bewegen und Abstellen des Hubstaplers.



# Volle Drehung!

## Der Kistenwender

Modell	KW 70	KW 85	KW 100
Öffnung Kistenhalter	45 - 69 cm	62 - 86 cm	79 - 103 cm
Hubleistung	600 kg		
Gewicht	145 kg		



### Absolut sicher!

Erst wenn die Kiste sicher geklemmt ist, beginnt automatisch die Drehung. Es wird nur ein doppeltwirkender Anschluss benötigt.

**Schnell einsatzbereit!** Einfacher und schneller An- und Abbau an den K2-D und ECO Hubstapler (10 min)

**Zuverlässige Technik!** Überragende Zuverlässigkeit für viele Jahre dank Qualitätskomponenten

**Praktisch!** Wird der Fixierarm nicht benötigt, so kann dieser einfach abgeschraubt werden

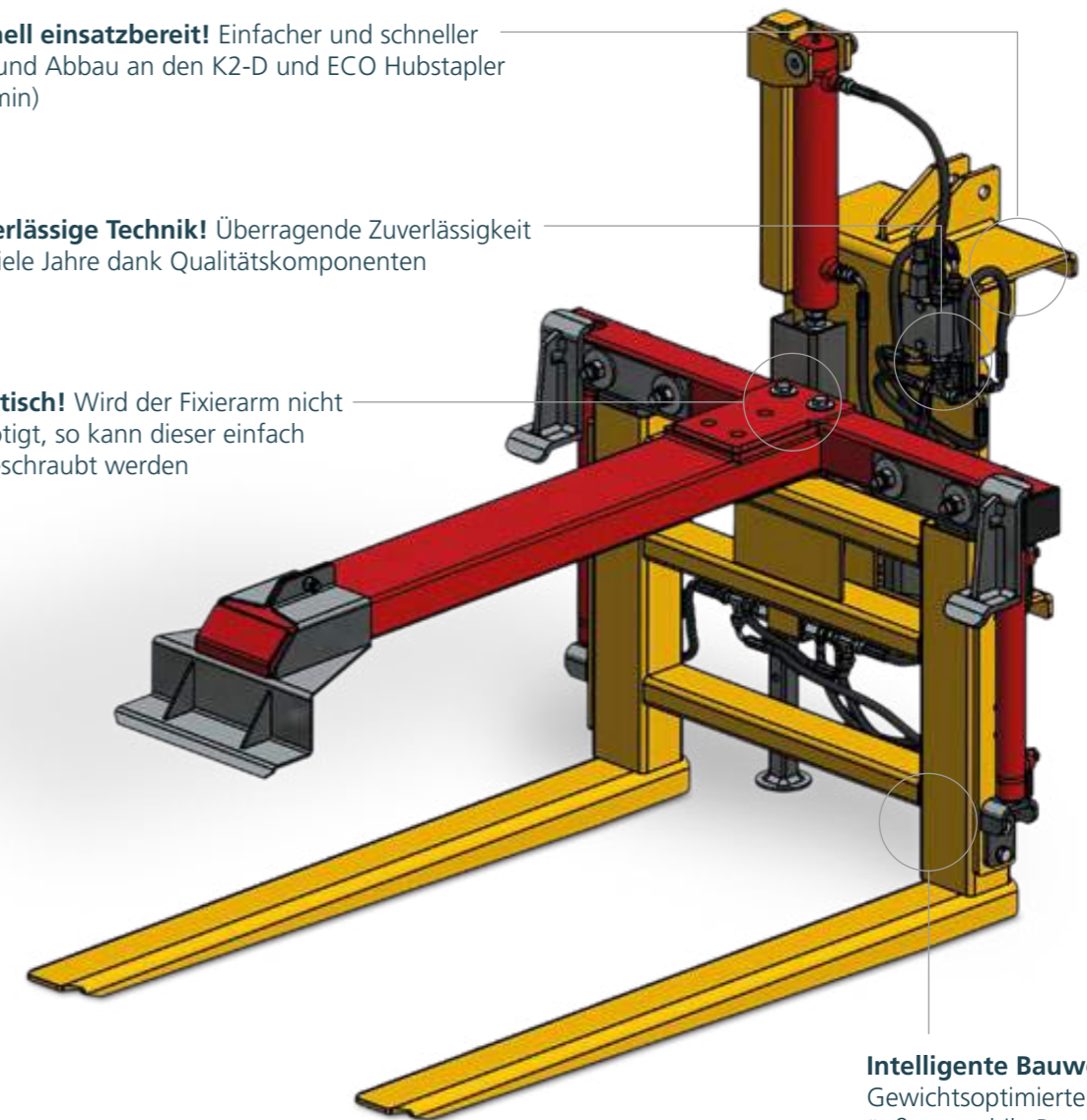

**Intelligente Bauweise!** Gewichtsoptimierte aber äußerst stabile Bauweise dank hochfester Stähle für größte Nutzlast



### Volle Drehung!

Vollständige Entleerung dank 180° Drehung der Kiste.



### Anbau an Industrie-Stapler

Dank des Dreipunkt-Adapters kann der Kistenwender schnell und einfach an jeden Gabelstapler angebaut werden.



**Das Multitalent!**  
Der Hecklader

# Das Multitalent!

## Der Hecklader

Modell	HS
Max. Hubhöhe	230 - 250 cm
Max. Abladehöhe	210 - 230 cm
Max. Transportlast (Hecklader geschlossen)	2.500 kg
Hubleistung (bei voller Öffnung des Heckladers)	400 kg
Betriebsdruck	175 bar
Gewicht (ohne Zubehör)	196 kg



### Intelligente Hebetchnik!

Selbstnivellierung des Werkzeugs beim Heben und Senken dank synchronisierter Parallelführung.

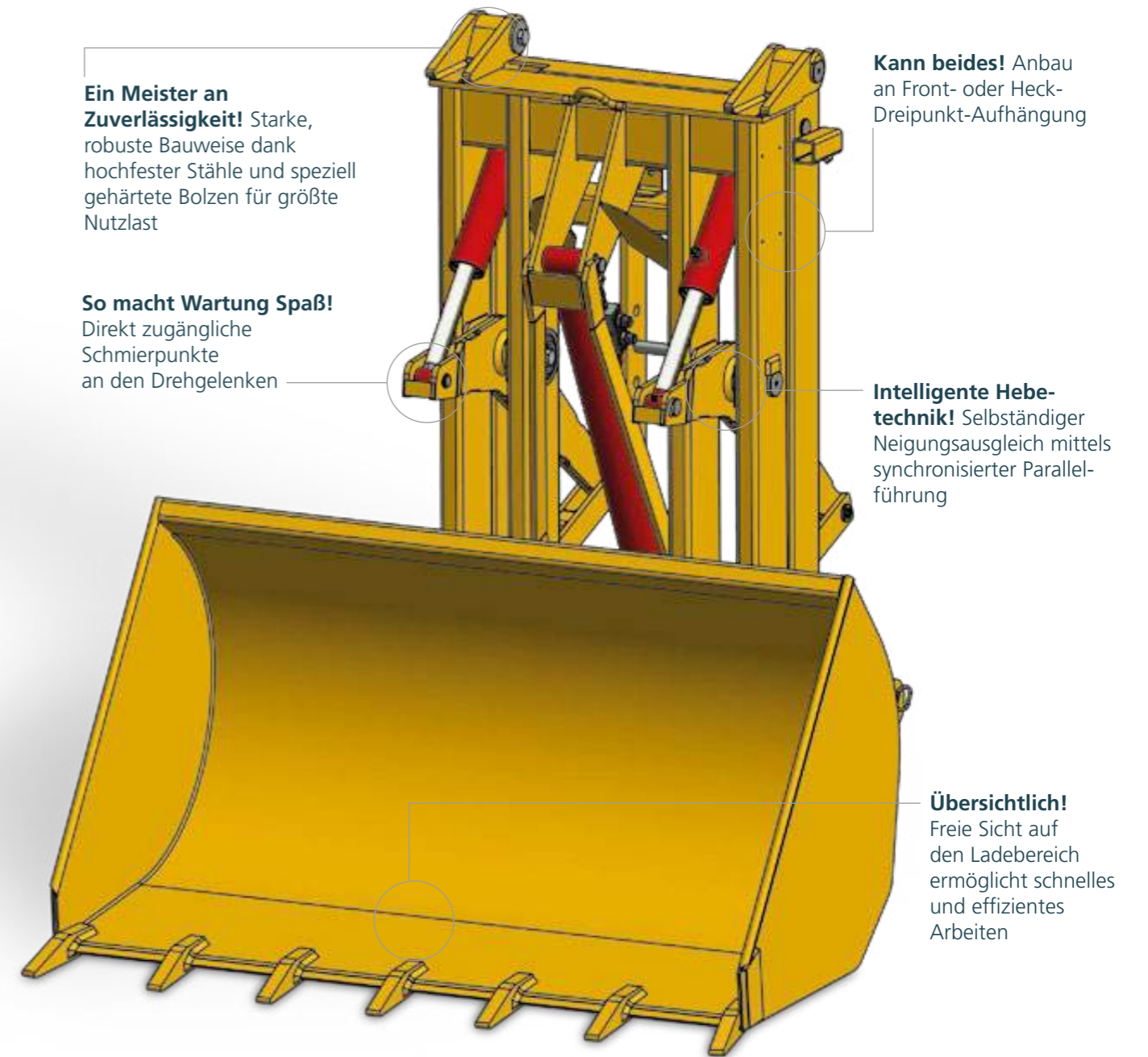

**Ein Meister an Zuverlässigkeit!** Starke, robuste Bauweise dank hochfester Stähle und speziell gehärtete Bolzen für größte Nutzlast

**Kann beides!** Anbau an Front- oder Heck-Dreipunkt-Aufhängung

**So macht Wartung Spaß!** Direkt zugängliche Schmierpunkte an den Drehgelenken

**Intelligente Hebetchnik!** Selbständiger Neigungsausgleich mittels synchronisierter Parallelführung

**Übersichtlich!** Freie Sicht auf den Ladebereich ermöglicht schnelles und effizientes Arbeiten



### Schnellwechselsystem!

Sinnvolles Optional für schnelles und sicheres Wechseln der verschiedenen Werkzeuge.



### Starker Schaufel-Einzug!

Maximales Ladevolumen und sicherer Transport auch im steilen Gelände.

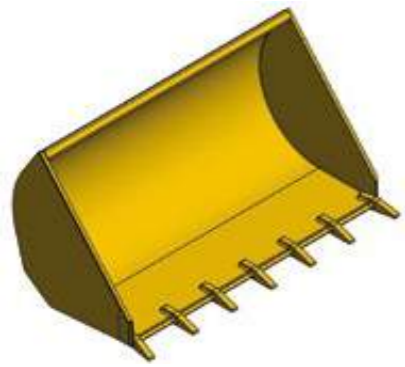

**Erdschaufel mit Zähne**

Robuste Erdschaufel in verschiedenen Breiten verfügbar.



**Leichtgutschaufel**

Rund 40% mehr Fassungsvermögen und mit verschleißfester Schürfleiste versehen. Ideal zum Verladen von Leichtgut oder zur Schneeräumung.



**Hydraulischer Greifkamm**

Mit Erd- und Leichtgutschaufel kombinierbar



**Rodungszubehör**

Einfaches aber praktisches Zubehör zum Roden von Apfelbäumen mit ausgeprägter Veredelung

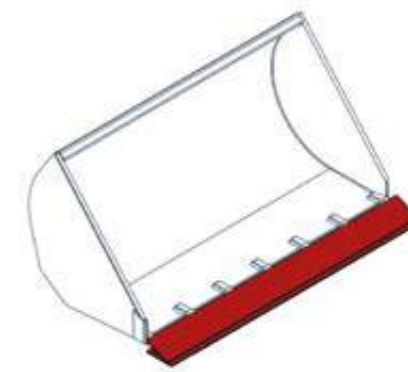

**Schürfleiste**

Ideal bei Arbeiten mit Leichtgut wie Hackschnitzel oder zur Schneeräumung.

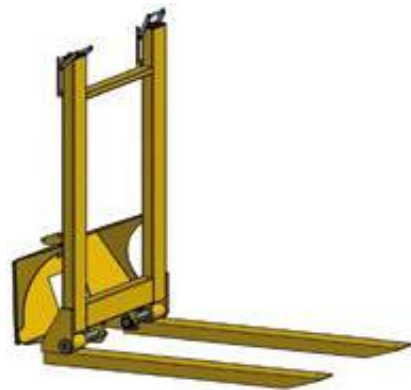

**Palettengabel**

Gabeln manuell breitenverstellbar und hochklappbar samt Transport-sicherung.



**Kombilader mit hydraulischen Greifkamm**

Unglaublich vielseitig einsetzbar.



**Dunggabel**

Ideal zum Transport von strohigen Dung.



**Pflanzgabel**

Ideal zum Umpflanzen von Bäumen in bestehenden Anlagen



**Ballenzinkengabel**

Verschiedene Zinkenlängen verfügbar.



**Ein Meister an Effizienz!**  
Der Rebolzzieher

# Ein Meister an Effizienz!

## Der Rebholzzieler

Modell	RHZ
Fahrtgeschwindigkeit	2-3,5 km/h - abhängig von der Rebsorte
Bauhöhe geschlossen	225 cm
Höhenverstellung	65 cm
Seitenverstellung	38 cm
Neigungswinkel	+20° bis -20°
Gewicht RHZ (Hydraulikaggregat)	396 kg (207 kg)



### Bestwert!

Mit dem Ilmer-Rebholzzieler wird bis zu 90% des Rebholzes herausgezogen und gehäckselt.

Natürlich ist eine entsprechende Vorbereitung des Weinbergs hierfür erforderlich.

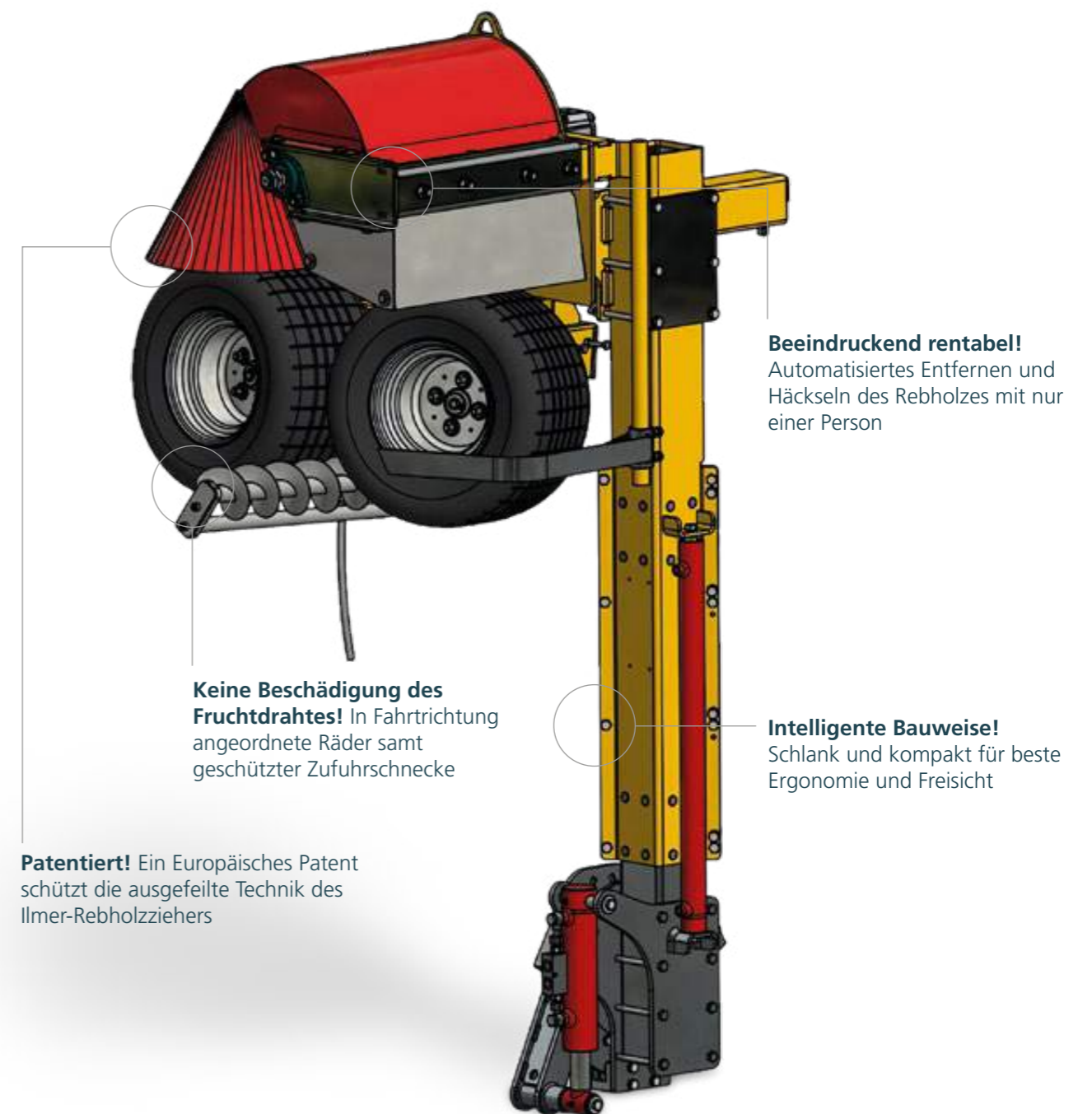

**Beeindruckend rentabel!**  
Automatisiertes Entfernen und Häckseln des Rebholzes mit nur einer Person

**Keine Beschädigung des Fruchttrahtes!** In Fahrtrichtung angeordnete Räder samt geschützter Zufuhrschnecke

**Intelligente Bauweise!**  
Schlank und kompakt für beste Ergonomie und Freisicht

**Patentiert!** Ein Europäisches Patent schützt die ausgefeilte Technik des Ilmer-Rebholzziehers



### One-Man-Show!

Eine Person ist völlig ausreichend, um den Rebholzzieler zu bedienen. Das spart zusätzlich Arbeitskosten.



### Perfektes Zusammenspiel!

Nur in Kombination mit dem abgestimmten Ilmer-Öltaggregat kann der Rebholzzieler optimal auf den jeweiligen Weinberg eingestellt werden.



## Unverwüstlich! Der Wurzelschneider

# Unverwüstlich!

## Der Wurzelschneider

Modell	WS
Eindringtiefe	82 cm
Neigungswinkel	+24° bis +70°
Gewicht	220 kg



### Einstellbar - auch während der Fahrt!

Problemloses Einstellen des Schneidewinkels sowie -tiefe per Knopfdruck. Dadurch kann das Wachstum der

jeweiligen Kultur ohne Einsatz von chemischen Wirkstoffen reguliert werden.

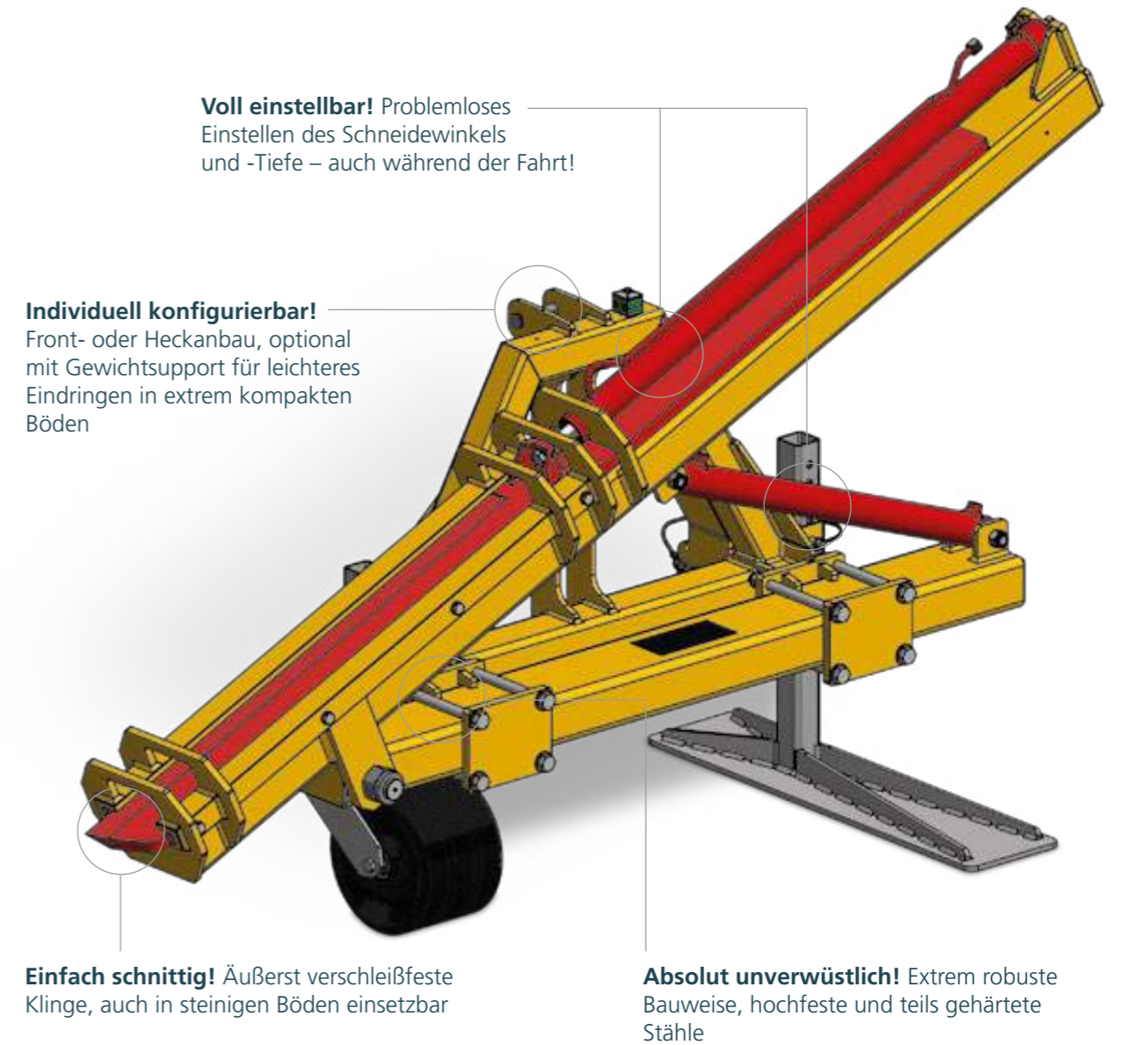

### Gewichtssupport!

Zusätzliche Gewichte erleichtern das Eindringen in harte, kompakte Böden.

Hierzu können die Standard-Gewichte des Traktors verwendet werden.





**Beißt gnadenlos zu!**  
Die Rodezange

# Beißt gnadenlos zu!

## Die Rodezange

Modell	B99
Öffnung Greifzange	19 cm
Betriebsdruck	175 bar
Gewicht	79 kg



### Beißt gnadenlos zu!

Die kraftvolle Greifzange mit Hebel-Übersetzung sorgt für festen Biss. Dadurch können Baumstämme oder Rebstöcke schnell und einfach entwurzelt werden.

**Einfach effizient!** Übersichtliches Arbeiten dank kompakter Bauweise

**Große Öffnung!** Entfernt mühelos bis zu 15 cm starke Baumstämme, Rebstöcke sowie Betonsäulen oder Holzpfähle

**So macht Arbeiten Spaß!** Direkt zugängliche Schmierpunkte an allen Drehgelenken

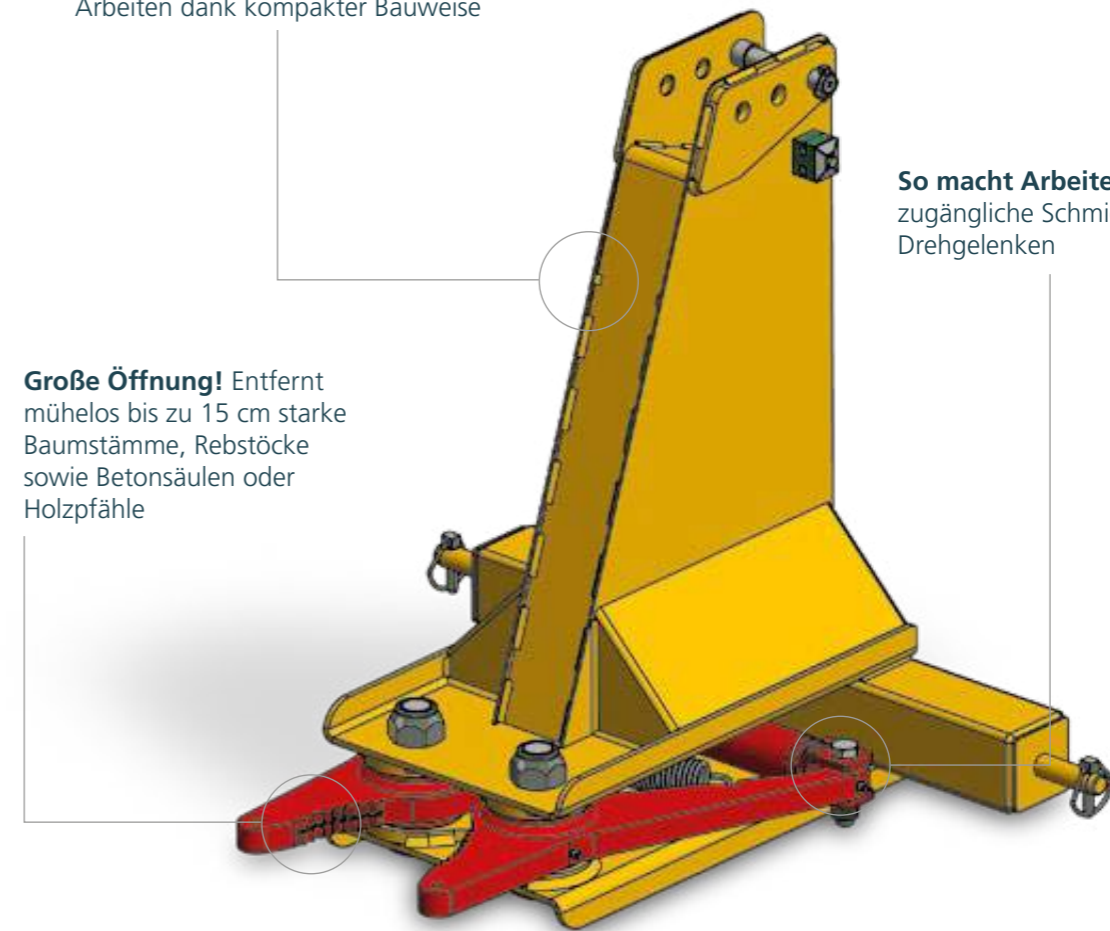

### Klemmen mit Gummibeschichtung!

Ermöglicht schonendes Greifen und Herausziehen ohne Abrutschen von Betonsäulen.



**MADE IN SÜDTIROL**

**ILMER Maschinenbau GmbH**  
Staatsstraße 74 | I-39020 Kastelbell-Tschars (BZ)  
Tel. +39 0473 624 133 | Fax +39 0473 624 499  
info@ilmer.it | www.ilmer.it