



CARON[®]
AGILE CAPACITY

CARATTERISTICHE TECNICHE

SERIE CT

MODELLO	CT 77 S	CT 80 S	CT 110 S	CT 140 S
MOTORE	Kohler KDI 2504TCR	VM R754ISE5	VM R754EU6	VM R754EU6
N° CIL / cm ³	4 Common Rail / 2500	4 Common Rail / 2970	4 Common Rail / 2970	4 Common Rail / 2970
TIPO	Turbo Intercooler Diesel	Turbo Intercooler Diesel	Turbo Intercooler Diesel	Turbo Intercooler Diesel
RAFFREDDAMENTO	Acqua	Acqua	Acqua	Acqua
POTENZA	55kW(75CV) @2600rpm	55kW(75CV) @2600rpm	80kW(109CV) @2600rpm	100kW(136CV) @2600rpm
COPPIA	300Nm @ 1500 rpm	310Nm @ 1100 rpm	420Nm @ 1100 rpm	500Nm @ 1100 rpm
CLASSE EMISSIONI	Stage 5	Stage 5	EURO 6	EURO 6
SERBATOIO	100 lt			
CABINA	Cabina a 2 posti montata su silent-block idraulici ed ammortizzatori, insonorizzata e con sistema di ribaltamento.			
TELAIO	Assali rigidi con snodo lineare centrale incorporato			
STERZO	Idraulico sulle ruote anteriori			
FRENI SERVIZIO	Idraulici a doppio circuito sulle 4 ruote con masse frenanti autoregistranti Ø 315 mm con servofreno Optional: freno rallentatore elettromagnetico (retarder)			
FRENI DI STAZIONAMENTO	A molla agente sulle ruote posteriori con comando idraulico e modulatore progressivo			
CAMBIO	Sincronizzato a 36 velocità (24+12) con inversore e Hi-Low sincronizzati Optional: Cambio AGILEMATIC (solo mod. 80, 110 e 140)			
VEL. MAX. (km/h)	40			
TRAZIONE	4 ruote motrici con disinnesto elettro-idraulico della trazione anteriore Assali con riduttori epicicloidali finali			
DIFFERENZIALI	Anteriore e posteriore con bloccaggio elettroidraulico			
MASSA TOTALE	10.000 kg			
MASSA A VUOTO	2.800 kg (versione standard senza cassone)			
RIMORCHIABILE	fino a 9.000 kg		fino a 14.000 kg	
CASSONE	Rinforzato con sponde in tubolare, ribaltabile trilaterale a comando idraulico su controlaio scarrabile.			
PRESA DI FORZA	PTO centrale e/o posteriore con frizione idraulica indipendente a 540/1000 giri/min.			
OPTIONALS	Gancio traino omologato; Piastra porta-attrezzi anteriore; Sollevatore posteriore con attacco a tre punti; Varianti idrauliche con innesti rapidi davanti e/o dietro cabina, distributore idraulico a 3, 4, 5 elementi con comando tramite joystic;			
PNEUMATICI	425/55 R17 - 440/55 R17 - 265/75 R19,5 - 15.5/55 R18 - 15.0/55-17 Coppia ruote gemelle posteriori 7.50x18 o 280/70R18 con attacco rapido Coppia ruote gemelle anteriori 7.50x16 con attacco rapido			



CARON[®]
AGILE CAPACITY

CARATTERISTICHE TECNICHE

SERIE CT

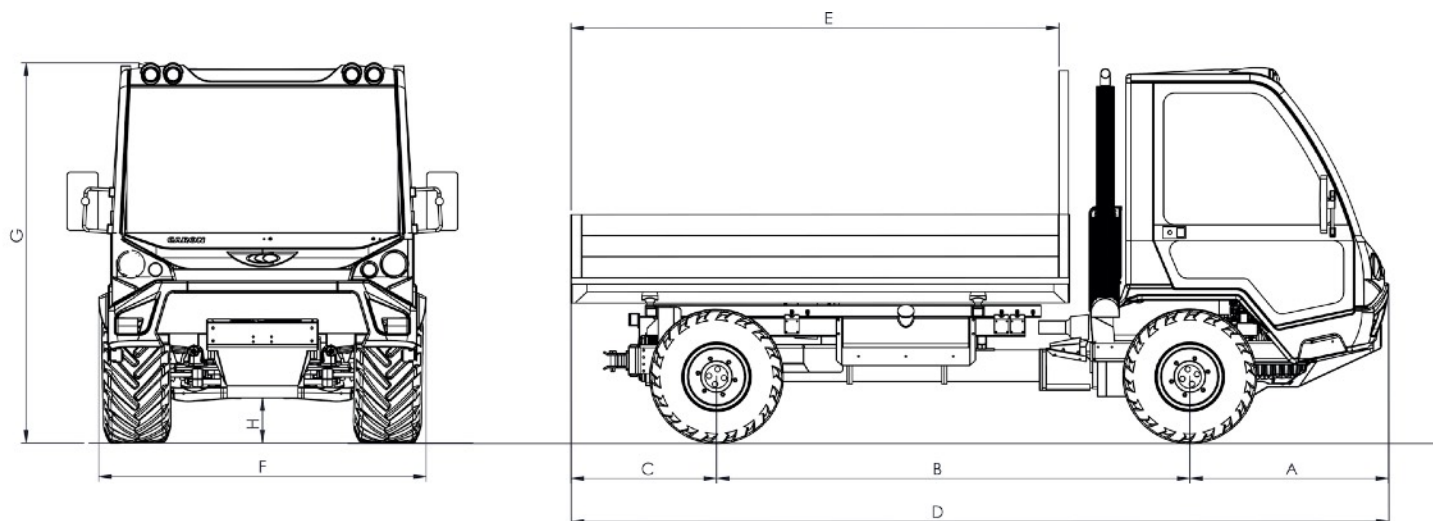

SERIE CT-S (dimensioni in cm)

mod.	A	B	C	D	E	F	G	H
passo 2600	132	260	101	493	290	194	238	30
passo 2800	132	280	101	513	316	194	238	30
passo 3000	132	300	101	533	316	194	238	30

PIANALE DI CARICO STANDARD (dimensioni in cm)

mod.	passo 2600	passo 2800	passo 3000
CT	280x190x40	316x190x40	316x190x40