



PÖTTINGER

Entsorgungstechnik



ONE
WORLD

DE



ONE WORLD



NACHHALTIGKEIT LEBEN



Der verantwortungsvolle Umgang mit den Ressourcen dieser Erde ist eine der großen Herausforderungen unserer Zeit. In einer sprichwörtlich immer kleiner werdenden Welt geht es darum, das, was die Natur uns schenkt, besonders sorgfältig zu verwerten und zu verwalten. Naturschutz ist Nachhaltigkeit.

Ein Baustein zu einem nachhaltigen Umgang mit Rohstoffen ist eine umfassende Sammlung und Wiederaufbereitung von Reststoffen, Wertstoffen und Rohstoffen, die in Produktion und Konsum anfallen. Im öffentlichen Bereich, aber auch in Unternehmen und Produktionsstätten, erarbeiten Expertinnen und Experten Wege und Lösungen diese Nachhaltigkeit umzusetzen.

Natürlich geht es hier um die Erhaltung der Umwelt im Sinne der Gesellschaft, aber ein wichtiger Aspekt dabei ist auch die Wirtschaftlichkeit, denn Altstoff ist Rohstoff.

ONE WORLD – ONE MESSAGE



PÖTTINGER Entsorgungstechnik unterstützt Sie dabei. Auf der Suche nach einer gemeinsamen Erfüllung individueller Aufgaben setzt PÖTTINGER Entsorgungstechnik seine Kernkompetenz dazu ein, Hand in Hand mit Ihnen den besten Weg einer nachhaltigen, ökologischen und wirtschaftlichen Lösung zu gehen.

Mit Systemen, Produkten und Lösungen, die exakt auf Ihre individuellen Ansprüche abgestimmt sind.

One World – One Target:

Gemeinsam können wir der Nachhaltigkeit im Umgang mit Rohstoffen die Bedeutung geben, die ihr in unserer Welt zusteht.

QUALITÄT IST NACHHALTIG

Gute und dauerhafte Lösungen haben bei PÖTTINGER Tradition - seit Generationen. Mit Hilfe unserer treuen Kunden haben wir ein Familienunternehmen aufgebaut, das seit 140 Jahren Technik für Menschen erfindet, entwickelt, produziert und betreut.

Qualität rechnet sich nachhaltig - wir wissen, wovon wir sprechen.



Klaus Pöttinger



ONE WORLD ONE JOB

WIE WIR ARBEITEN



So vielfältig, wie die Bemühungen um die Nachhaltigkeit im Umgang mit Rohstoffen, sind die Anforderungen unserer Kunden, denn nur sie haben das Wissen um den zukünftigen Einsatzbereich unserer Produkte.

Die Bedürfnisse unserer Kunden zu erfüllen oder zu übertreffen ist das Ziel unserer Entwicklungsabteilung. Mit modernsten 3D CAD-Systemen und einer eigenen FEM Berechnungsabteilung schaffen wir Lösungen, die den individuellen Ansprüchen von Unternehmen oder Institutionen nicht nur gerecht werden, sondern vor allem unser erstes Ziel, die Nachhaltigkeit, niemals aus den Augen lassen.

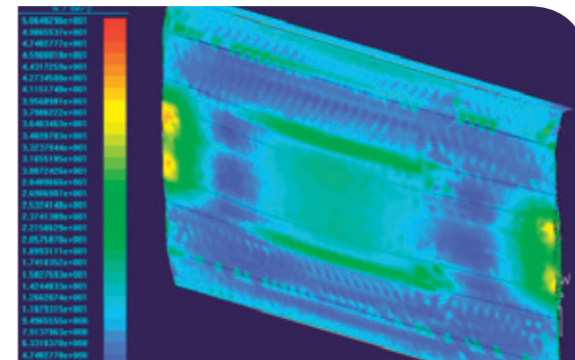

AUFGABEN BEWÄLTIGEN



Dafür sorgt ein Team, das sich durch intensive Schulungen und Trainings jeweils auf der Höhe des aktuellen technischen Entwicklungsstandes befindet. Der Einsatz neuester Materialien und Technologien ist Voraussetzung für die höchste Zuverlässigkeit unserer Produkte.

Weil Qualität auch gut aussehen soll, arbeitet ein integriertes Design- und Innovationsmanagement daran, die neueste Technik im Innenleben auch außen sichtbar zu machen.

One World – One Job:
Unsere Kunden haben eine Aufgabe zu bewältigen. Wir helfen ihnen dabei, indem wir ihre Bedürfnisse erkennen und mit Hilfe unserer Produkte umsetzen.



PÖTTINGER DIE 7 QUALITÄTSKENNZEICHEN



PULVERBESCHICHTUNG

Bei Pöttinger werden alle Bauteile sandgestrahlt und in hoher Qualität pulverbeschichtet. Damit erhalten unsere Produkte den bestmöglichen Korrosionsschutz und eine dauerhaft hochwertige Optik.

KUNDENVORTEIL - Längerer Werterhalt und höherer Wiederverkaufswert.



STABILITÄTSAUSFÜHRUNG + 200 %

Alle Bauteile, die einer besonderen Beanspruchung in der Praxis unterliegen, werden von der Konstruktion oft doppelt so stabil ausgelegt als es der Normalbetrieb erfordern würde. Unsere Produkte sind damit auch für die härtesten Einsätze gerüstet.

KUNDENVORTEIL - Hohe Verfügbarkeit durch minimale Standzeiten, geringe Reparaturkosten.



BELASTUNGSTESTS

Bevor ein neues Serienprodukt von PÖTTINGER auf den Markt kommt, wird es auf Herz und Nieren getestet. Die Produktlebenszeit wird über Wochen auf einem eigens entwickelten Teststand mit modernsten Methoden simuliert. So werden eventuelle Schwachstellen rechtzeitig erkannt und behoben.

KUNDENVORTEIL - Unsere Kunden erhalten innovative, leistungsfähige Produkte mit extrem hoher Betriebssicherheit und damit die beste Voraussetzung für einen problemlosen und wirtschaftlichen Betrieb.



MATERIALFLUSSOPTIMIERTE PRESSRAUM-GEOMETRIE

Durch den Einsatz modernster Berechnungsmethoden ist es uns gelungen, PÖTTINGER Pressen mit optimierten Geometrien zu entwickeln.

KUNDENVORTEIL - Daraus resultiert ein bestmöglicher Materialfluss für eine bessere Füllung der Container (+20 %) und damit entsprechend reduzierte Transportkosten.



INNOVATIVES DESIGN

Qualität hat Bestand – dies gilt auch für unser Produktdesign. Nur wenn die inneren Werte unserer Produkte auch außen erlebt werden, bekommen unsere Produkte die Akzeptanz – auch bei Endkunden – die sie verdienen.

KUNDENVORTEIL - Der Vorteil für unsere Kunden dabei ist, dass schöne Produkte einfach mehr Freude im Umgang machen. Außerdem bringt die Attraktivität eines PÖTTINGER Markenproduktes eindeutig mehr Wiederverkaufswert.



Camo Design

TEXTILBESPANNUNGEN MIT CAMO DESIGN

Viele unserer Produkte sind mit der Option ausgestattet, großflächige Werbetextilen anzubringen. Diese hochwertigen Werbeflächen bieten völlig neue Möglichkeiten der visuellen Kommunikation. Dabei sind der Fantasie kaum Grenzen gesetzt.

KUNDENVORTEIL - Ob es die eigenen Markenbotschaften sind, die Anpassung an die Wünsche von Endkunden oder auch das Angleichen der Außenhaut an regionale Gegebenheiten – die Produkte erhalten einfach mehr Aufmerksamkeit und Akzeptanz. Und so – das zeigt die Erfahrung – erzielt man bessere Preise.



falronic
KEEP A FINE CONTROLLER

FALCONIC - ALLES AUF EINEN BLICK

NEUHEIT!

Gewinnen Sie mit Falconic, dem Steuermodul für Presscontainer, sämtliche Informationen aller relevanten Maschinenfunktionen. Das Technologiepaket bietet alles, was Sie in unserer vernetzten Welt benötigen um effektiv arbeiten zu können.

KUNDENVORTEIL - Mit Falconic steigern Sie Ihre Effizienz durch den perfekten Überblick bei Logistik, Disponierung und Wartung Ihres Presscontainers und senken so Ihre Kosten.

EFFIZIENZ IM FOCUS

Optimieren Sie Ihre Logistik mit **falconic** - dem Steuermodul für Ihre Presscontainer.



Gewinnen Sie mit **falconic** sämtliche Informationen aller relevanten Maschinenfunktionen Ihres Presscontainers.

Mit einer SIM-Karte kombiniert, bietet das System viele weitere Möglichkeiten:

Mittels GPS Tracking und Visualisierung der Containerstandorte auf unserer Website, haben Sie einen Überblick über Ihren Containerpool, optimieren Disposition und Transportwege. Die automatische Füllstandsmeldung seitens des Presscontainers ersetzt den Meldebedarf durch den Bediener. Damit können Abholungen rechtzeitig geplant und Reaktionszeiten verkürzt werden. So werden die Container bestmöglich ausgelastet und Kosten reduziert.

Per Email oder SMS wird der Disponent über Füllstand, Standort sowie eventuelle Störmeldungen der Maschine informiert. Wann die Füllstandsmeldung erfolgt, ist frei wählbar. Zusätzlich kann für jede einzelne Maschine eine individuelle Einstellung für den entsprechenden Materialeinsatz gespeichert werden. Auch die Laufzeit kann an die Gegebenheiten am Aufstellungsort angepasst werden.

Das Technologiepaket bietet alles, was Sie in unserer vernetzten Welt benötigen, um effektiv arbeiten zu können. Die Falconic-Steuerung bietet viele Vorteile – unter anderem die Kommunikation mit ihrem Presscontainer. Automatische Erkennung und Anpassung der Drehrichtung, Füllstandserkennung und modernster Standard in Sicherheitstechnik sind die Basics.



Ein essentielles Mittel für eine effektive Arbeitsgestaltung - **zentral in einem Tool.**

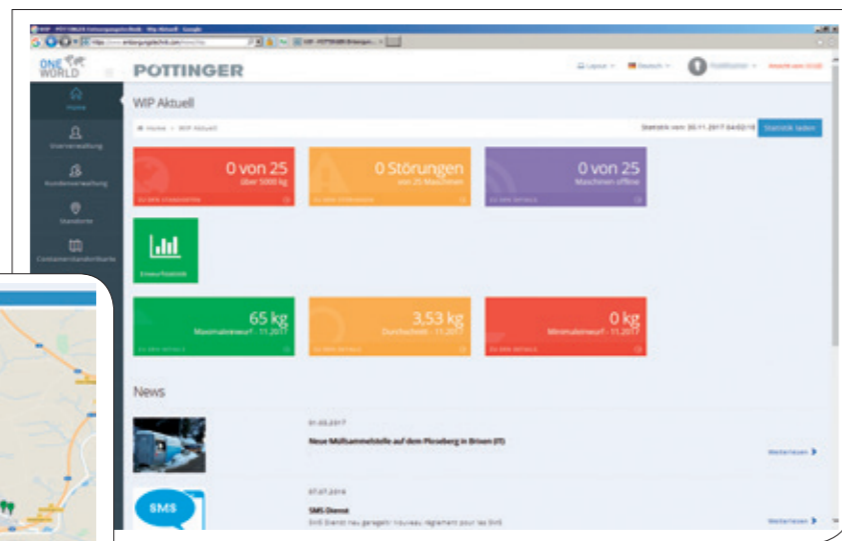

Mit **falconic** können Sie Ihre Container im Webinterface optimal verwalten und Abholintervalle perfekt planen.



IHRE VORTEILE auf einen Blick

NEUHEIT!

falconic spart LOGISTIKKOSTEN:

- Maximale Containerauslastung
- Standortbezogene Konfiguration der Presse im Webinterface
- Vorvoll- und Vollmeldung inkl. Containerstandortdaten per Email/SMS
- Füllstandserkennung 50 – 100% durch Druckkurvenanalyse

falconic spart DISPOSITIONSKOSTEN:

- Perfekte Planung von Transportwegen & Entleerintervallen
- GPS Tracking und Visualisierung im Webinterface
- Überblick über Containerpool

falconic spart WARTUNGSKOSTEN:

- Automatische Erkennung und Anpassung der Drehrichtung
- Laufzeitüberwachung
- Kontrolle der Maximallaufzeit

Mit **falconic Retrofit** zum Nachrüsten geeignet.

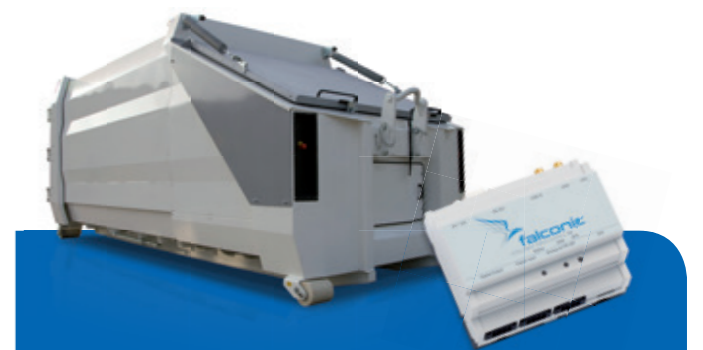

Mit **falconic** steigern Sie Ihre Effizienz durch perfekten Überblick bei **LOGISTIK, DISPONIERUNG UND WARTUNG** Ihres Presscontainers und senken so Ihre Kosten.

PÖTTINGER - ONE WORLD

Gemeinsam mit unseren Kunden haben wir die Herausforderung angenommen. Mit qualitätsvollen Produkten und Dienstleistungen leisten wir einen nachhaltigen Beitrag zum Schutz unserer Umwelt.

Damit sich auch die Generationen nach uns noch an einer lebenswerten Welt erfreuen können.



PRODUKT LÖSUNGEN



		IHRE ANFORDERUNG	IHR VORTEIL	Seite		IHRE ANFORDERUNG	IHR VORTEIL	Seite	
MULTIPRESS 1.4 / 1.9 / 1.0		Zuverlässige, lang- lebige Technik und funktionelle Lösungen	Optimale Presstechnik mit zeitgemäßem Design	14 - 21	MULTIPACK		Vertikale und horizontale Ballen- pressen für verschie- dene Materialien	Vielseitig einsetzbare Pressen vom Einkammersystem zur vollautomatischen Maschine	36 - 39
MULTIPRESS XL Press Station		Die logische Konsequenz bei großen Abfallmengen	Große Einfüllöffnung kombiniert mit opti- mierter Transport- logistik	22 - 23	MULTIBRIK		Hohe Verdichtung und Datenschutz	Einsetzbar als Akten- vernichter oder für Produktionsabfälle von Kaffee- & Tabak- industrie	40 - 41
MULTIPRESS SC Schneckenverdichter		Kraftvolle Technik für großvolumige Materialien	Hoher Durchsatz und effiziente Verdichtung mit speziellen Beschi- ckungsmöglichkeiten	24 - 27	FERMENTER		Energie aus Abfall - regional und modular	Modulare Biogas- anlagen für regionale energetische Verwertung von organischen Abfällen	42 - 43
MULTIPRESS ECO		Verursachergerechte Müllentsorgung durch Verwiegung	Innovative Lösungen für Wohngesellschaf- ten, Kommunen und Wirtschaftsbetriebe	28 - 34	PÖTTINGER SERVICE		Erhaltung der Maschinen	Wartung und Repara- tur durch sachkundige Servicetechniker	44 - 45
CAMO DESIGN Textilbespannungen		Mehr Aufmerksamkeit durch hochwertige Werbeflächen	Neue Möglichkeit der visuellen Kommunika- tion auf vielen unserer Produkte	35					

MULTIPRESS 1.4 – 1.9

Optimale Presstechnik mit
zeitgemäßem Design



- 01 | Modulbauweise – alle Teile schraubbar
- 02 | Pressenhauben-Komfortbedienung
- 03 | Fronthaken abklappbar
- 04 | 16-poliger Stecker für separates Bedienpult
- 05 | Phasenwender
- 06 | Standsicherheit
- 07 | Kombi-Polyamidrollen
- 08 | Abstreifleiste Pressstempel (innenliegend)
- 09 | Geneigter Pressenboden (innenliegend)
- 10 | Gewölbte Frontplatte ROC 401 (innenliegend)
- 11 | Dichtungen bei Wartungstür, Pressenhaube u. Entleertür
- 12 | Sandstrahlung RA 2,5 / Pulverbeschichtung
Grundier- und Deckpulver mind. 120µ
- 13 | Rückwand umrüstbar Tür/Klappe
- 14 | Haken hinten als Transporthaken ausgeführt
- 15 | Ratsche der Entleertür in sicherer Position
- 16 | Türfangsicherung Teleskopstange
- 17 | Betriebsstundenzähler
- 18 | Leiselaufaggregat serienmäßig ←59dbA

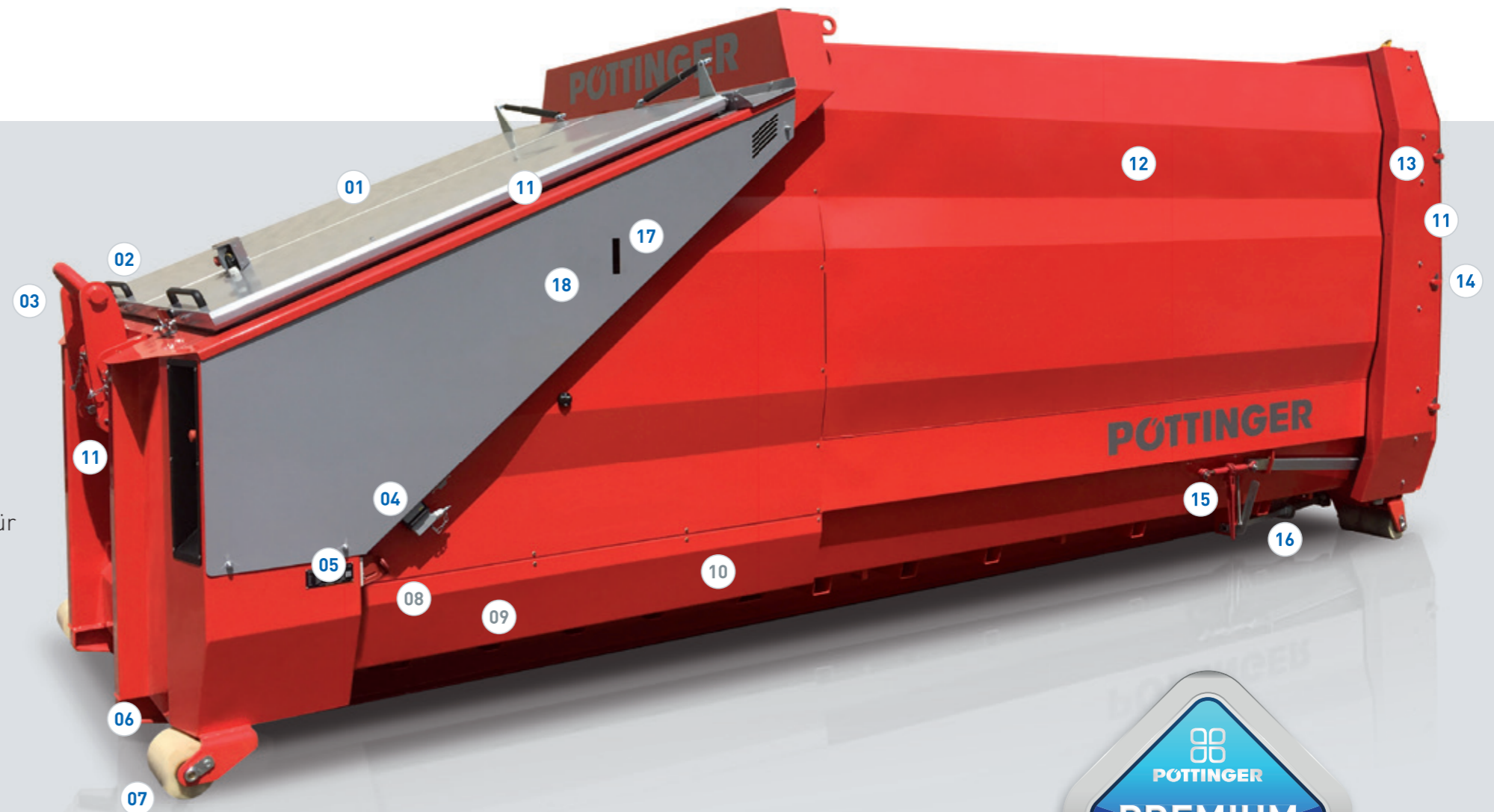

MULTIPRESS

Wirtschaftlicher Erfolg hängt von mehreren Faktoren ab

VERBESSERTE PRESSLEISTUNG – BIS ZU 20 % MEHR BEFÜLLVOLUMEN



durch die neu entwickelte Pressengeometrie. Geneigter Pressenboden, gewölbte Pressplatte, qualitative Kolbenführung und eine verbesserte Pressgeometrie mit einem effektiven Rückhaltesystem, bewirken eine bis zu 20 % höhere Verdichtung!

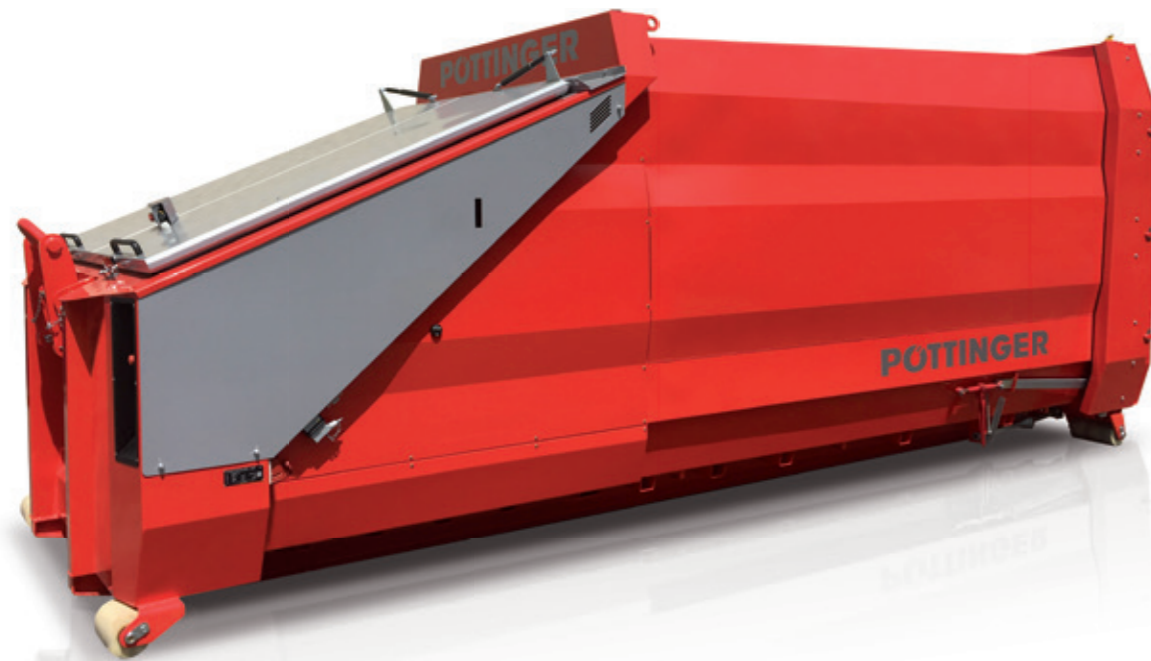

GROSSE EINFÜLLÖFFNUNG

Der doppelte Rücklaufstopp durch Rückhaltezinken und eine 152 mm hohe Stufe (Trashholder) in Kombination mit der Eintauchtiefe des Presskolbens von 334 mm, halten den Pressenraum frei und permanent verfügbar.

Type MP 1.4: 1050 x 1860 mm → 1,4 m³ / Hub.

Type MP 1.9: 1450 x 1860 mm → 1,9 m³ / Hub.

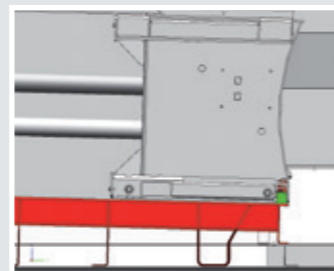
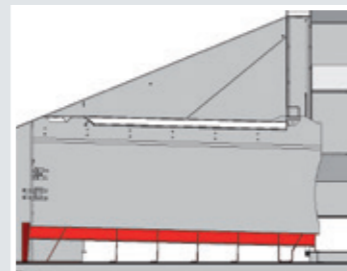
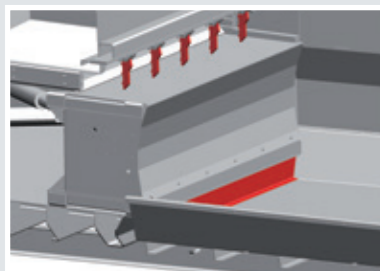

UNIVERSELLE EINSETZBARKEIT UND VARIABLE AUSSTATTUNGEN EINFACH NACHRÜSTBAR

Egal ob Bodenbeschickung, Rampenbeschickung oder Gebäudebeschickung – rasche und einfache Anpassung an verschiedene Aufstellungsorte durch schraubbare Ausführung.



KIPPVORRICHTUNG

Vorbereitung als Standard vorgesehen – kein Schweißen bei der Nachrüstung.



BEDIENUNG

Phasenwender und Anschluss für Fernbedienung sind Standard.



HECKTÜR ODER -KLAPPE

Durch einen einfachen Umbau ist die Rückwand von Tür auf Klappe umrüstbar. Serienmäßige 8-Punkt-Verriegelung für Flüssigkeitsdichte. Der Haken hinten kann für das Aufziehen auf den LKW verwendet werden.



SICHERHEITS-ENTRIEGLUNG UND TÜRFANGSICHERUNG

Der Bediener ist beim Öffnen der Rückwand stets außerhalb des Gefahrenbereiches. Durch die spezielle Türfangsicherung werden Personen, die sich nicht im Blickfeld aufhalten, geschützt.



SICHERHEIT WIRD GROSS GESCHRIEBEN

OPTIONAL: SPERRMÜLL-AUSFÜHRUNG VERSTÄRKTE BAUWEISE FÜR SPERRIGE ABFÄLLE

Folgende Komponenten werden für diese Ausführung extra verstärkt:

- Kolbenführung, Kolben und Joch
- Containerseitenwände
- Schmutzabweiser am Kolbenboden serienmäßig

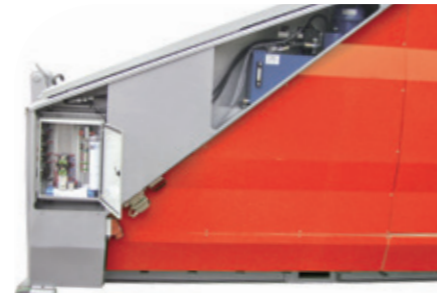
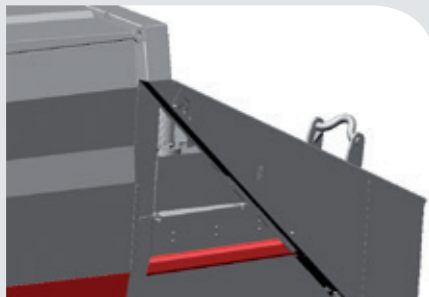

HYDRAULIK / ELEKTRIK

Leicht zugänglich und übersichtlich angeordnet. Unfallvorbeugung, da keine Aufstiegshilfen benötigt werden. Servicefreundlichkeit durch ergonomische Arbeitshaltung.

PULVERBESCHICHTUNG

LACKQUALITÄT WIE IN DER AUTOINDUSTRIE

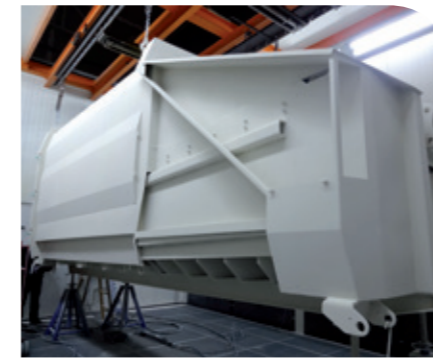

Beschichtung Grundierpulver plus Deckpulver

Bei der PÖTTINGER-Lackiertechnik kommt die Pulverdeck-Lackierung zur Anwendung. Da die Erzeugung ohne Lösungsmittel erfolgt, handelt es sich hier um die umweltfreundlichste Lackiermethode.

Die Teile durchlaufen folgende Abschnitte:

Die Maschinen werden zuerst gereinigt und sandgestrahlt. Dabei wird eine Oberflächengüte bis RA 2 1/2 erreicht. Im zweiten Schritt werden das Grundierpulver und das Deckpulver aufgetragen. Die Mindestlackstärke beträgt 120µ. Beim anschließenden Einbrennvorgang erhalten die Maschinen den pulverspezifischen Glanzgrad. Die Pulverbeschichtung erfordert zur Erreichung der optimalen Qualität eine Aushärtung bei ca. 200°C. Dadurch kann die für die Pulverbeschichtung typische hochwertige mechanische Oberflächeneigenschaft erzielt werden.

Erster Presscontainer Produzent, der Pulverbeschichtung anbietet:

- Langlebig
- Strapazierfähig
- UV-beständig
- Gleichmäßige Lackdicke
- Umweltfreundlich / keine Lösungsmittel

Technische Daten	20 - 1.4	20 - 1.9
MULTIPRESS		
Volumen Container	20 m ³	20 m ³
Länge (ohne Haken hinten)	6450 mm	6850 mm
Länge (inkl. Haken hinten)	6650 mm	7050 mm
Breite x Höhe	2460 x 2704 mm	2460 x 2704 mm
Einwurfhöhe	1400 mm	1400 mm
Volumen pro Hub	1,4 m ³	1,9 m ³
Höhe des Presskolbens	700 mm	700 mm
Pressenöffnung B x L	1860 x 1050 mm	1860 x 1450 mm
Einfüllöffnung B x L	1860 x 1753 mm	1860 x 2153 mm
Presskraft	340 kN	340 kN
Pressvorgang Dauer	40 sec.	55 sec.
Motor	5,5 kW	5,5 kW
Absicherung träge	16 A	16 A
Leergewicht	5100 kg	5360 kg
Container konisch	3-seitig à 100 mm	3-seitig à 100 mm

Containervolumen 16, 18, 20, 22, 24 m³ - 2 m³ = L +/- 400 mm

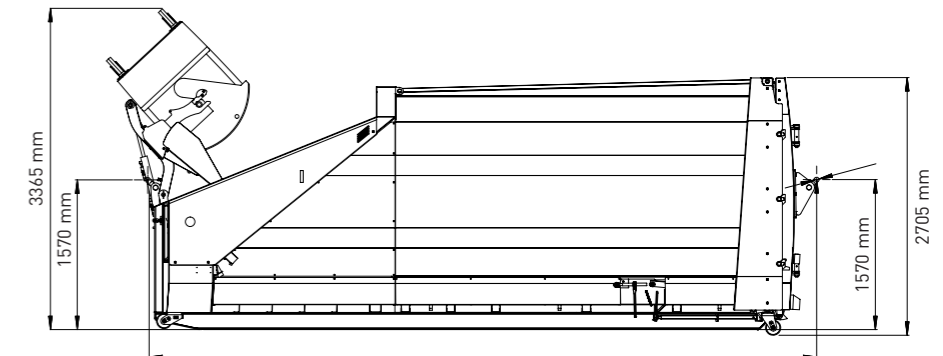
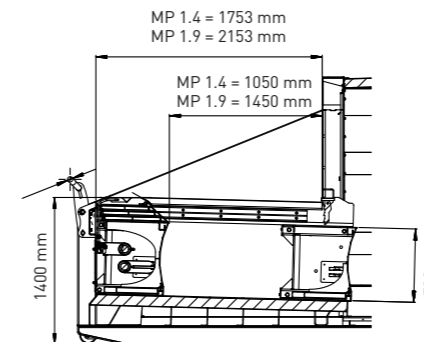

MP 1.4 16 m³ = 5850 / 18 m³ = 6250 / 20 m³ = 6650 / 22 m³ = 7050 / 24 m³ = 7450
MP 1.9 16 m³ = 6250 / 18 m³ = 6650 / 20 m³ = 7050 / 22 m³ = 7450 / 24 m³ = 7850

MULTIPRESS 1.0

Absetzer



WENN WENIG PLATZ ZUR VERFÜGUNG STEHT
ODER FÜR DEN EINSATZ MIT ABSETZKIPPERFAHRZEUGEN



Der MULTIPRESS 1.0 bietet mit 8 bis 12 m³ Containervolumen und einer Außenbreite von 2 m die Möglichkeit, sich an enge Platzverhältnisse anzupassen. Die Presstechnik enthält alle Vorteile des großen Bruders und zeichnet sich durch Effizienz, hohe Verdichtung und Langlebigkeit aus.

Technische Daten	MP 1.0 Absetzer	MP 1.0 Absetzer	MP 1.0 Abroller
Volumen Container	8 m ³	10 m ³	10 m ³
Länge (ohne Haken)	4200 mm	4700 mm	4960 mm
Länge (mit Haken)	-	-	5200 mm
Breite x Höhe	2000 x 2400 mm	2000 x 2400 mm	1950 x 2480 mm
Einwurfhöhe	1400 mm	1400 mm	1400 mm
Volumen pro Hub	1 m ³	1 m ³	1 m ³
Höhe des Presskolbens	550 mm	550 mm	550 mm
Pressenöffnung B x L	1450 x 1000 mm	1450 x 1000 mm	1450 x 1000 mm
Einfüllöffnung B x L	1450 x 1580 mm	1450 x 1580 mm	1450 x 1580 mm
Presskraft	250 kN	250 kN	250kN
Pressvorgang Dauer	24 sec.	24 sec.	24 sec.
Motor	5,5 kW	5,5 kW	5,5 kW
Absicherung träge	16 A	16 A	16 A
Leergewicht	3150 kg	3300 kg	3400 kg
Container konisch	3-seitig á 100 mm	3-seitig á 100 mm	3-seitig á 100 mm

Containervolumen Absetzer 8, 10, 12 m³ - 2 m³ = L +/- 500 mm

Containervolumen Abroller 10, 12, 14, 16 m³ - 2 m³ = L +/- 500 mm

MULTIPRESS 1.0

Abroller



SPEZIELLE AUSFÜHRUNG ALS NASSMÜLLPRESSE



Gemischte Abfälle und auch Abfälle mit hohem Feuchtigkeitsanteil können ideal verpresst werden. Der schräge Pressenboden und der speziell hohe Niveauunterschied (Trashholder von 300 mm) zwischen Press- und Containerboden gewährleisten, dass die Technik sauber bleibt. Der Abroller ist in den Größen 10, 12, 14, 16 m³ erhältlich.

MP 1.0 Abroller
16 m ³
6460 mm
6700 mm
1950 x 2480 mm
1400 mm
1 m ³
550 mm
1450 x 1000 mm
1450 x 1580 mm
250 kN
24 sec.
5,5 kW
16 A
3880 kg
3-seitig á 100 mm

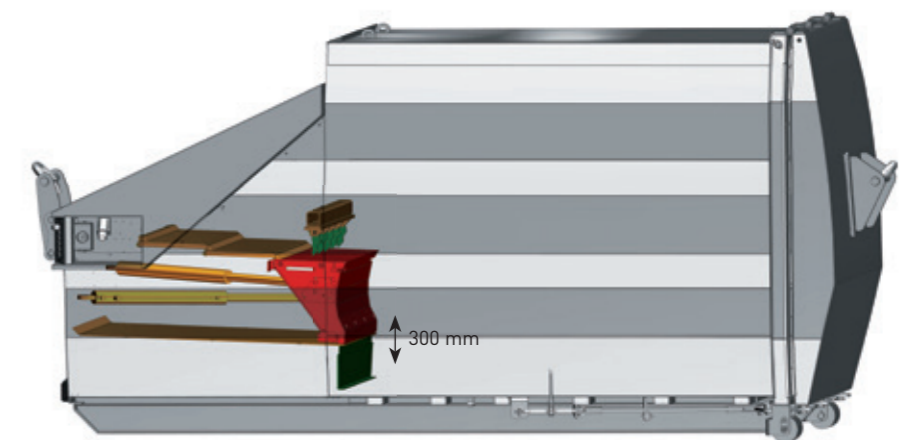

MULTIPRESS XL

Press-Station: Die neue Generation

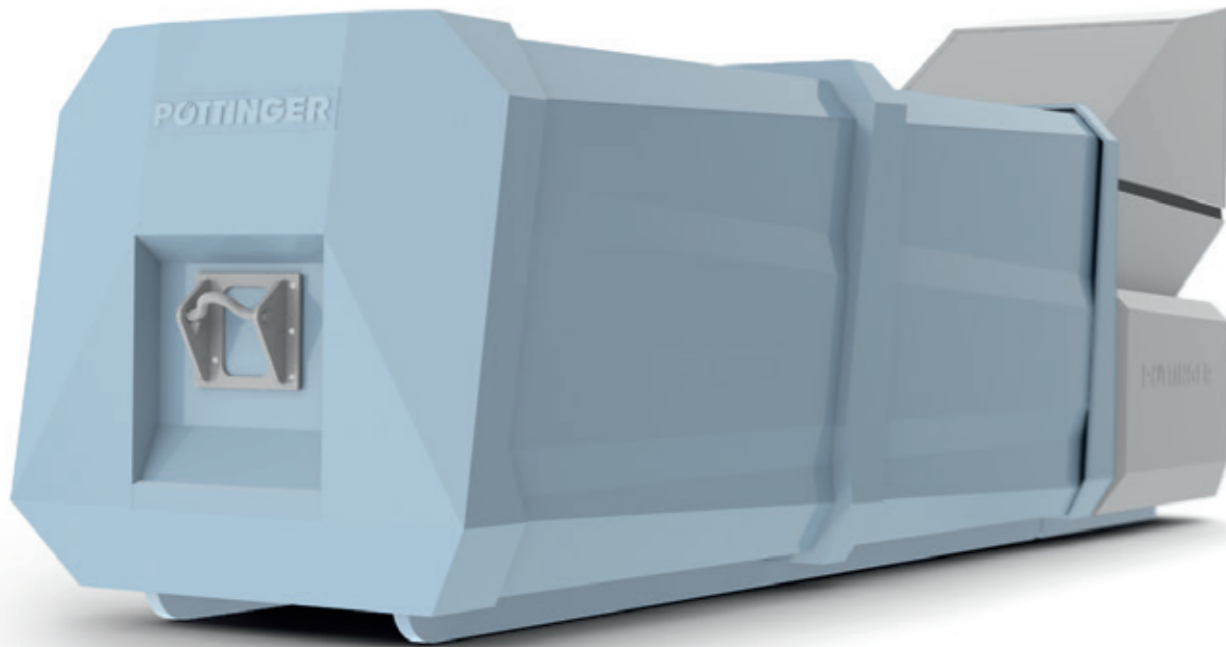

GROSSE MENGEN UND VOLUMINÖSE MATERIALIEN ERFORDERN EFFIZIENTE LÖSUNGEN



Die Press-Station MULTIPRESS XL ist wie kaum ein anderes Gerät für voluminöse Abfälle und Wertstoffe geeignet. 1,9 m³ pro Hub werden in den Andockcontainer verpresst. Mühelos werden Sperrmüll oder große Kartonagen verdichtet.

Die stationäre Presse kann kontinuierlich befüllt und diese leicht an Zuführeinrichtungen angebunden werden.

Der Andockcontainer kann im Tauschverfahren entleert werden, somit ist eine permanente Verfügbarkeit gegeben.

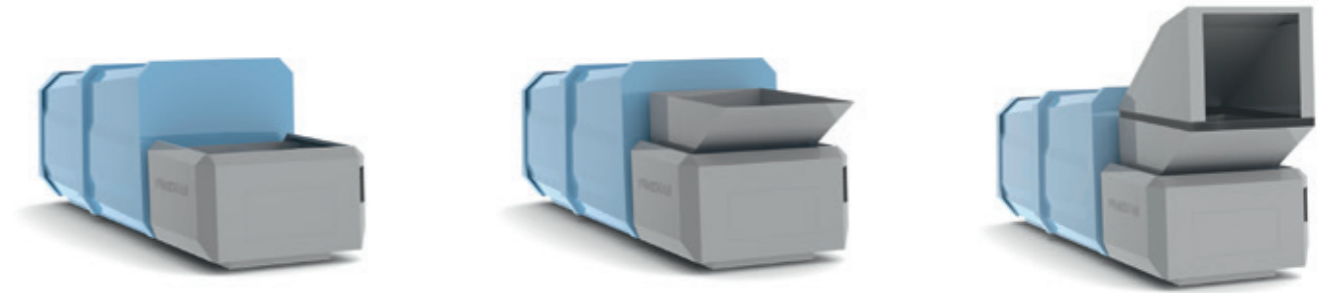

VARIABLE AUSSTATTUNGEN

Verschiedene Trichterlösungen wie Boden-, Rampen- oder Gebäudebeschickung, Hub-Kippvorrichtungen, Vollmeldung per SMS oder E-Mail, hydraulischer Absperrschieber. Das Basisgerät kann an Ihre Bedürfnisse angepasst und auch leicht nachgerüstet werden.

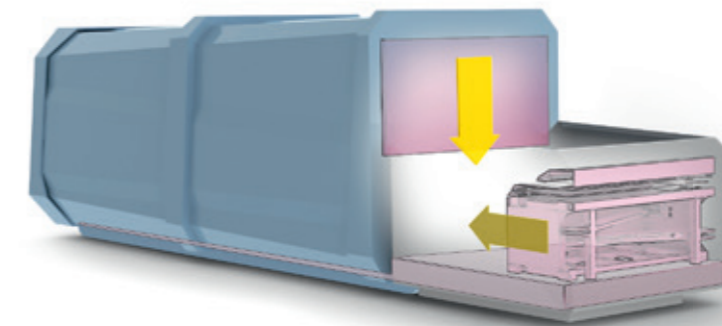

FÜR DEN SAUBEREN TRANSPORT

Optional kann die Press-Station mit einem hydraulischen Absperrschieber ausgerüstet werden. Er garantiert einen sauberen Abdockvorgang und hält das verpresste Material während des Transportes verlässlich im Container.

Technische Daten	
MULTIPRESS Press-Station	XL
Länge Press-Station	2850 mm
Breite x Höhe (ohne Absperrschieber)	2560 x 1550 mm
Einwurfhöhe	1400 mm
Volumen pro Hub	1,9 m ³
Höhe des Presskolbens	700 mm
Pressenöffnung B x L	1860 x 1450 mm
Einfüllöffnung B x L	1860 x 2153 mm
Presskraft	340 kN
Pressvorgang Dauer	55 sec.
Motor	5,5 kW
Absicherung träge	16 A
Gewicht (ohne Trichter)	3100 kg
Volumen Andockcontainer	30 m ³
Abmessung Andockcontainer L x B x H	6900 mm
Container konisch	3-seitig à 100 mm
Containervolumen 28, 30, 32 m ³ - 2 m ³ = L +/- 400 mm	

SCHNECKENVERDICHTER

Individuelle Lösungen mit höchster Effizienz



STEIGENDE LOGISTIKKOSTEN FORDERN WIRTSCHAFTLICHE UND EFFIZIENTE LÖSUNGEN FÜR IHRE ABFALLENTSORGUNG



Es ist unsere Aufgabe Sie dabei bestmöglichst zu unterstützen.

Mit dem MULTIPRESS Schneckenverdichter hat die PÖTTINGER Entsorgungstechnik ein modulares Entsorgungssystem entwickelt, welches an verschiedene Betriebsverhältnisse angepasst werden kann und höchste Effizienz garantiert.

Wir unterstützen Sie gerne bei der Projektierung, Lieferung, Montage und Service. Wir konzipieren in Abstimmung mit Ihren Fachleuten eine individuelle Lösung. Zuverlässige Technik auf hohem Niveau zeichnet unsere Produkte aus!

Starke Technik für verschiedene Aufgaben

KARTONAGEN UND PAPIER

Für die Verpressung von großvolumigen Kartonagen und großen Mengen ist der Schneckenverdichter die optimale Technik. Die große Einfüllöffnung und die effiziente Einzugvorrichtung garantieren eine störungsfreie und rasche Verarbeitung. Ob im Ganzen oder flach zusammengelegt, die Kartonagen werden optimal übernommen und verdichtet.

EFFIZIENTE VERDICHUNG

Die kraftvolle Schnecke zerbricht und verdichtet das eingeworfene Material höchst effizient und schnell. Durch die grobe Zerkleinerung können wesentlich höhere Befüllgewichte erreicht werden als mit hydraulischen Presssystemen. Die kontinuierliche Materialübernahme und die große Einfüllöffnung ermöglichen eine rasche Verarbeitung.

- In 60 Minuten können bis zu 200 m³ Verpackungsabfälle verpresst werden!
- Verdichtung bis 10:1
- ca. 8 t Kartonagen im 30 m³ Container



HOLZPALETTEN, OBSTSTEIGEN, EINWEGGEBINDE

Selbst ganze Euro-Paletten, sperrige Teile oder Einweggebinde werden problemlos zerkleinert und anschließend hoch verdichtet. Die großdimensionierte Schnecke ist an den Flanken mit speziellen Brechwerkzeugen ausgerüstet und somit in ihrer Leistung unübertroffen. Der modifizierte Trichter gewährleistet eine perfekte Übernahme der Paletten.

Material	Befüllgewicht 30 m ³ Container	Kg / m ³
Kartonagen	8 t	270 kg / m ³
Holzpaletten	6 - 10 t	200 - 300 kg / m ³

Robust, zuverlässig und langlebige Technik auf höchstem Niveau:



EINZUGSVORRICHTUNG

Der eigene Antrieb ermöglicht höchste Effizienz (auch bei flach gestapelten Kartonagen)



STARKER ANTRIEB

Die solide Kette und der Kettenspanner gewähren einen problemlosen und wartungsfreien Betrieb.



GESCHÜTZTER ANTRIEB LABYRINTHABDICHTUNG



HÖCHSTE SICHERHEIT FÜR DIE BEDIENER, TÜV GEPRÜFTE SICHERHEITSTECHNIK



MODERNE STEUERUNG MIT DISPLAY



OPTIONAL: VERSCHLEISSCHUTZPLATTE FÜR LÄNGERE STANDZEITEN



SIE HABEN DIE WAHL

Je nach Platzverhältnis oder Logistiksystem wählen Sie zwischen dem mobilen oder stationären Schneckenverdichter. Mobile Anlagen werden dort eingesetzt, wo Flexibilität gefragt und das Abfallvolumen nicht so hoch ist.

STATIONÄRE ANLAGEN

eignen sich besonders für hohes Abfallvolumen. Von der Standardanlage bis hin zur Komplettanlage passen wir die Maschine an Ihre örtlichen Gegebenheiten an.

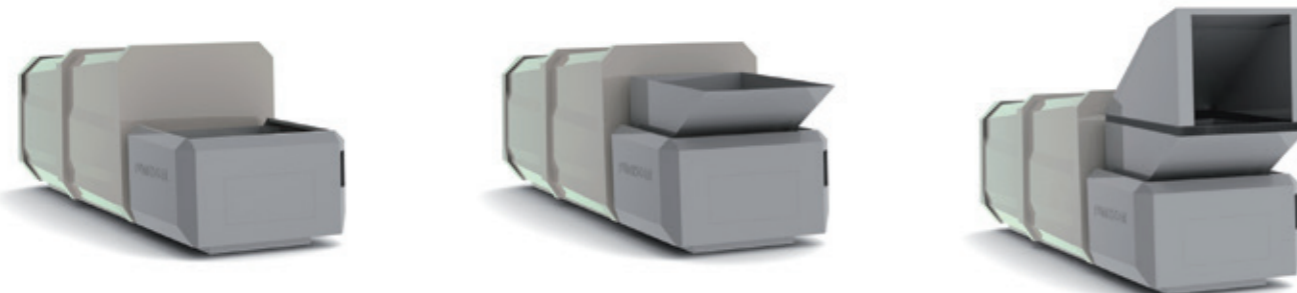

WIR PLANEN UND MONTIEREN

für Sie die komplette Anlage inklusive evtl. erforderliche Handlicheinrichtungen. Individuelle Beschickungsmöglichkeiten; die Beschickung der Maschine kann manuell oder per Hub-Kippvorrichtung erfolgen, vom Boden oder von der Rampe, sowie bequem vom Gebäude aus über einen Schacht. Der geringe Platzbedarf des Schneckenverdichters ermöglicht eine problemlose Anpassung an die Gegebenheiten des Aufstellplatzes.

Technische Daten	SC 9	SC 15	SC 15 Wood	MSC 5 od. 7/20
MULTIPRESS Schneckenverdichter				
Länge Press-Station	1940 mm	1940 mm	1940 mm	6450 mm
Breite x Höhe (ohne Trichter)	2190 x 1300 mm	2190 x 1300 mm	2190 x 1300 mm	2460 x 2704 mm
Einwurfhöhe	1400 mm	1400 mm	1400 mm	1400 mm
Schneckendrehzahl	11,3 U / min	16 U / min	16 U / min	7 / 8,4 U / min
Einfüllöffnung B x L	1450 x 1450 mm	1450 x 1450 mm	1450 x 1450 mm	1860 x 1753 mm
Motor	9 kW	15 kW	15 kW	5,5 / 7,5 kW
Absicherung träge	35 A	63 A	63 A	32 A / 35 A
Gewicht (ohne Trichter)	2250 kg	2350 kg	2400 kg	5800 kg
Volumen Andockcontainer	30 m ³	30 m ³	30 m ³	20 m ³
Abmessung Andockcontainer L x B x H mm	6880 x 2500 x 2672	6880 x 2500 x 2672	6880 x 2500 x 2672	
Container konisch	3-seitig à 100 mm	3-seitig à 100 mm	3-seitig à 100 mm	3-seitig à 100 mm
Containervolumen 28, 30, 32 m ³ - 2 m ³ = L +/- 400 mm				

ECO WIEGETECHNIK

ECO Communal

MULTIPRESS ECO



Die kommunale Entsorgung befindet sich in einem dynamischen Umfeld. Stetiger Wandel ist die einzige Konstante.

Mit seinen modular aufgebauten Produkten ist PÖTTINGER in der Lage, für Kommunen und Städte flächendeckende Gesamtlösungen im Bereich der verursachergerechten Hausmüll-Entsorgung anzubieten.

Technische Daten	MULTIPRESS ECO
Einwurfhöhe	1270 mm
Gesamt Volumen Wiegeschleuse	510 lt.
Befüll Volumen Wiegeschleuse	3 x 80 lt. Sack - 300 lt.
Waage EU geeicht	0,1 kg exakt / von 1 - 100 kg / Klasse IIII

Technische Daten Presscontainer siehe MULTIPRESS 1.0 (Seite 20-21)

ECO INTERNET - WER WIEGT GEWINNT

Eine Technik – individuelle Lösungen.

Die Müllentsorgungskosten steigen und steigen, ein Ende ist nicht in Sicht. Der Gesetzgeber und die Gesellschaft fordern nachhaltige Entsorgungslösungen mit denen man die Kosten in den Griff bekommt und höhere Verwertungsquoten erzielt. Die Entwicklung und der Einsatz moderner und effizienter Verfahren von PÖTTINGER leisten hierzu einen wesentlichen Beitrag.

PÖTTINGER bietet mit ECO Internet ein intelligentes Entsorgungskonzept, das technisch, ökologisch und ökonomisch für den Betreiber wesentliche Vorteile bringt:

- Verursachergerechte Zuordnung der Abfallmenge über ein EU-gerechtes Wiegesystem (+/- 0,1 kg)
- Verminderte Transportkosten durch verdichteten Müll - ca. 5:1
- (starke) Restmüll-Verminderung
- Sauberes Ortsbild ohne Geruchsbelästigung
- Tagesaktuelle Statistiken und Auswertung per Internet
- Voll- und Störmeldung per SMS und/oder E-Mail
- Individuelle Abrechnung über Rechnungs- oder Wertkarte
- Müllentsorgung rund um die Uhr: 24 Stunden / 7 Tage die Woche / 365 Tage im Jahr
- Verkehrsentlastung – Keine Müllsammelfahrzeuge
- Einsparung bei den Müllgebühren von bis zu 50 Prozent

Komfortable und große Wiegeschleuse mit 510 lt. Volumen

EU-gerecht Klasse IIII – Automatisch öffnend und schließend, mit Sicherheitsleiste



Einfache Bedienung mittels Transponderkarte oder Schlüsselanhänger
Berührungslose Identifikation – Display mit Bedienerführung

ZEITGEMÄSSES DESIGN IN KOMBINATION MIT PROFESSIONELLER ABFALLENTSORGUNG

Das Erscheinungsbild wird immer wichtiger. Der neue MULTIPRESS ECO setzt mit seinem Design und seiner Funktionalität neue Maßstäbe. Dank der individuellen Gestaltung, lässt sich der MULTIPRESS ECO perfekt in zeitgemäße Architektur integrieren.

INTERNET VERWALTUNGSPROGRAMM - WIP

Über ein Login und Passwort sind alle Daten aktuell für den Benutzer und Betreiber verfügbar. Einfachste Verwaltung: Rechnungslegung, Download von Statistiken und Protokollen via Internet.

Demoversion:
www.entsorgungstechnik.com/wip

Login: Poettdemo
 Passwort: Poettdemo

Detaillierte Berichte für die Rechnungslegung ermöglichen absolute Transparenz und schaffen somit Motivation für die Mülltrennung.

Ort	Datum	Zahl	Gewicht (kg)	Restwert (€)
Mustamann 00128	04.11.2013	08.07	11	5,80
Mustamann 379	04.11.2013	08.45	9	3,80
Mustamann 00271	04.11.2013	09.05	10	6,50
Mustamann 00241	04.11.2013	09.40	9	3,80
Mustamann 113	04.11.2013	09.45	34	5,90
Mustamann 00476	04.11.2013	11.12	27	20,10
Mustamann 00397	04.11.2013	11.15	29	10,10
Mustamann 00312	04.11.2013	11.29	13	1,50
Mustamann 00302	04.11.2013	12.00	23	10,10
Mustamann 00321	04.11.2013	12.04	11	4,20
Mustamann 00357	04.11.2013	12.50	8	0,70
Mustamann 00003	04.11.2013	15.52	22	17,70

Datentransfer alle 15 Minuten per GPRS an das Internet Verwaltungsprogramm WIP

ECO RELOAD

Komfortables Aufladen eines neuen Guthabens mittels Aufladeautomat



Programmiergerät für Transponderkarten oder Schlüsselanhänger

VERDICHUNG DES MÜLLS

3500 kg Müll in einem 10 m³ Presscontainer entspricht ca. 200 Hausmülltonnen.

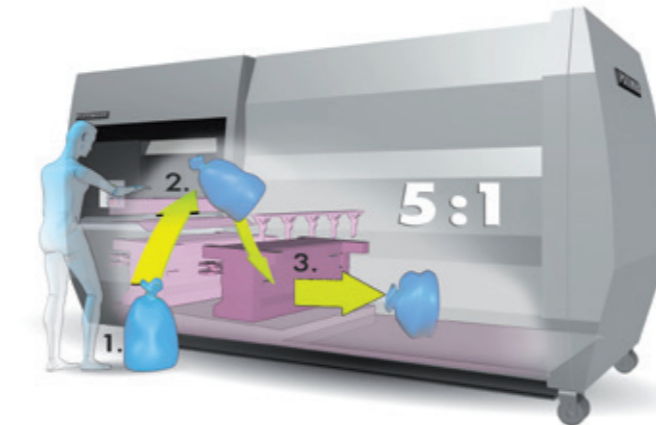

ECO Communal

ECO UNDERGROUND

Wo Menschen leben wird Abfall produziert. Die Optimierung mittels Elektronik gewinnt immer mehr an Bedeutung und der Anteil elektronischer Komponenten wird weiter wachsen. Der ECO UNDERGROUND ist ein Halbunterflur-Container mit integrierter Wiegeschleuse und einem Fassungsvermögen von 5 m³. Der Benutzer wird identifiziert, die Daten entsprechend gespeichert und an das Internet-Verwaltungsprogramm übertragen.



ECO TOWER

Mehr Raum fürs Wesentliche: Mit dem ECO TOWER lassen sich große Abfall- und Wertstoffmengen sammeln. Zusätzlich schafft es Freiräume für eine saubere und attraktive Umgebung.



ECO LIFT SYSTEM – UNTERIRDISCHES LIFTSYSTEM FÜR PRESSCONTAINER

Der Lift ist eine sehr starke, feuerverzinkte Stahlkonstruktion mit einem speziellen 1-Hydraulik-Zylinder Hubsystem. Der Lift wird in ein bauseitig gefertigtes oder vorgefertigtes Betonelement eingebaut. Er besteht aus einer unteren Plattform für den Presscontainer und einer oberen Abdeck-Plattform, die mit leichten Fahrzeugen befahrbar ist.

Der Abfall wird über eine Einwurfsäule, die an der Abdeck-Plattform befestigt ist, eingeworfen. Das ECO LIFT SYSTEM eignet sich für Presscontainer bis 20 m³.



ECO Industry
ECO STATIC



ECO STATIC

ist die maßgeschneiderte Lösung für den Einsatz in Einkaufszentren, Flughäfen, Stadien, Werkhöfen, etc. um die verursachten Abfallgebühren gerecht auf die einzelnen Unternehmen aufzuteilen.

Ein wesentlicher Vorteil ist die permanente Nutzbarkeit. Zu einer enormen Transportkosten-Ersparnis trägt bei, dass Standard-Presscontainer an die stationäre Wiegeschleuse ECO STATIC angedockt werden können.

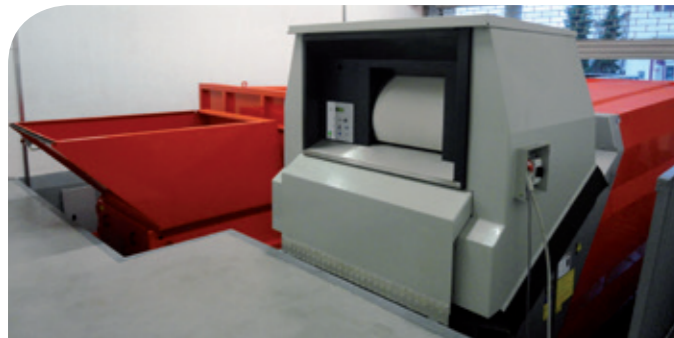

ECO STATIC

kann auch komfortabel von einer Rampe aus bedient werden.



Die große Einwurfschleuse mit über 500 Liter Fassungsvermögen spart Zeit bei der Entsorgung.

ECO Industry
ECO BIN LIFT



Wo immer größere Mengen an Restmüll entsorgt und in Umleerbehältern gesammelt werden müssen, ist die stationäre oder mobile Kippvorrichtung ECO BIN LIFT die optimale Lösung zur verursachergerechten Entsorgung.

Ausgestattet mit unserer bewährten ECO INTERNET Wiegetechnik, lassen sich die angefallenen Abfallkosten auf die einzelnen Benutzer aufteilen.

ECO BIN LIFT lässt sich auch ideal in bestehende Anlagen integrieren.

Selbstverständlich bieten wir Ihnen unsere Kippvorrichtungen auch ohne Wiegetechnik an.



ECO BIN LIFT

- ist optional erhältlich mit
- Flügeltür
- Schnelllauftor
- Lichtvorhang

Die Identifikation erfolgt mittels Transponderkarte oder am Behälter montiertem RFID-Chip.



MP ECO CARTON

Effiziente Wertstoffsammlung



KARTONAGEN SIND BEKANNTLICH VOLUMINÖS UND SPERRIG



Die Sammlung dadurch aufwändig und kostspielig. Der MP ECO Carton erreicht mittels einer eingebauten Presse eine Verdichtung von zumindest 500%. Sie ersetzen bis zu 80 Stück 1100 Liter Behälter.

Bis zu 5000 kg Kartonagen können mit nur einer Entleerung eingesammelt werden.

Durch die kompakten Abmessungen und die einfache Bedienung eignet sich das System ideal für eine Aufstellung an öffentlichen Plätzen. Die Füllstandsmeldung über SMS ermöglicht eine optimale Routenplanung, spart Zeit und Geld.

CAMO DESIGN

Die Freiheit der Gestaltung

... MIT DER UMWELT VERSCHMELZEN



CamoDesign heißt die frei gestaltbare Werbetextilie, die unsere Geräte einhüllt und für ein sauberes Erscheinungsbild sorgt – über die gesamte Lebensdauer. Eine saubere Umwelt manifestiert sich eben nicht nur in der Arbeitsweise eines Gerätes, sondern auch in seinem Aussehen.

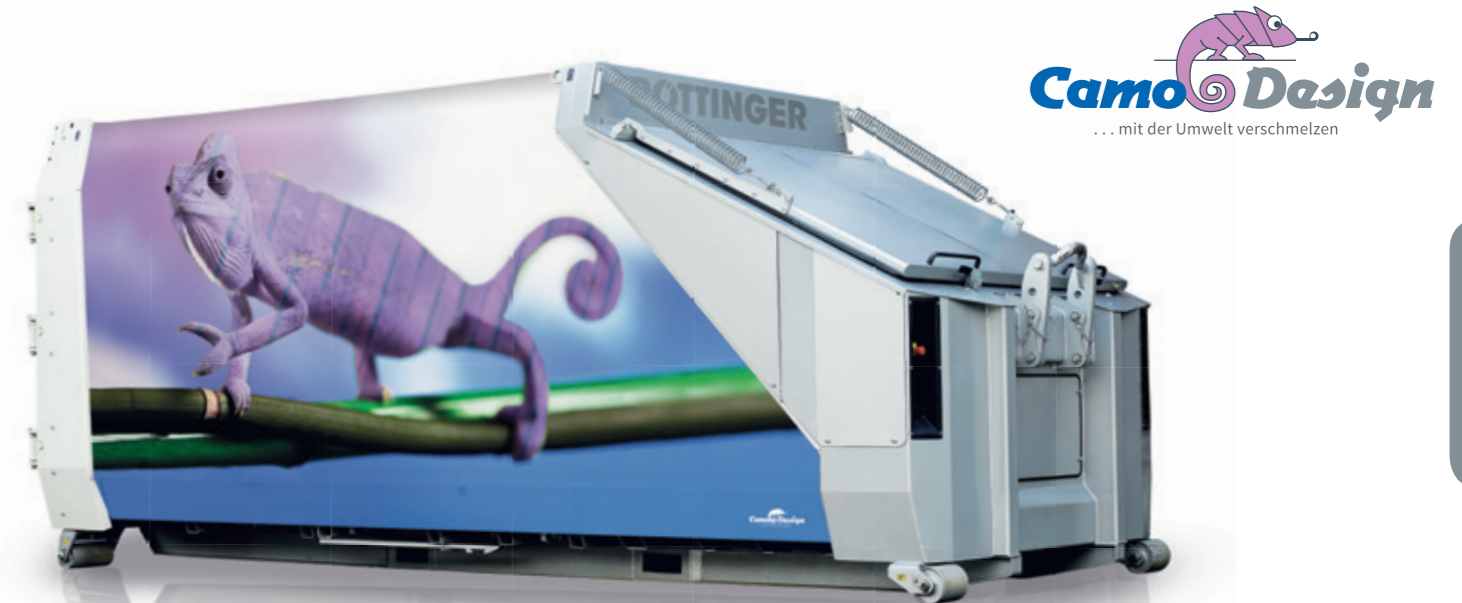

Jetzt müssen Sie sich nur noch entscheiden: Wollen Sie die Nachhaltigkeit Ihres Abfallmanagements in den Mittelpunkt stellen? Ein Naturmotiv wäre hier unser Vorschlag. Oder steht der Besitzerstolz im Mittelpunkt? Dann sind Firmenlogo oder eine Werbebotschaft des Unternehmens angezeigt. Oder wollen Sie einen großen Container einfach „verschwinden lassen“? Auch das ist möglich. Eine grüne Hecke oder andere neutrale Motive stehen zur Wahl.

Wie auch immer Sie sich entscheiden:

CamoDesign macht Ihren Presscontainer zu einem Einzelstück. Egal, ob grafische Motive oder Fotos, jeder Gestaltungswunsch lässt sich einfach umsetzen. Denn auch ein Presscontainer muss nicht ein Klotz in der Landschaft sein.

One World – One Look. Die Freiheit der Gestaltung.



Bild: Banksy



MULTIPACK

VERTIKAL



EINKAMMERSYSTEM MULTIPACK 500 / 600

Die kleinen Alleskönner für Supermärkte, Restaurants, Hotels, Werkstätten, die voluminöse Abfälle zu entsorgen und wenig Platz zur Verfügung haben.



EINKAMMERSYSTEM MULTIPACK 820 / 840 / 850

Diese Kraftpakete wurden eigens dafür entwickelt, bei geringem Platzbedarf hohe Ballengewichte zu erzielen und somit neue Maßstäbe in puncto Wirtschaftlichkeit zu setzen. Palettengroße Ballen bis 500 kg für die Direktvermarktung erreichen Sie mit einer Multipack 840 oder 850.



MEHRKAMMERSYSTEM MULTIPACK 700 / 720

Verdichten und sortieren in Einem, mit den Mehrkassenpressen von PÖTTINGER. Auf geringstem Platz installieren Sie Ihr innerbetriebliches Wertstoffzentrum.



MULTIPACK 650

Die Müllpresse für Normbehälter von 660 bis 1100 Liter. Optimale Containerausnutzung wird durch den eindrucksvollen Verdichtungs-faktor von 3:1 garantiert.



SACKPRESSE MULTIPACK 660

Die saubere und hygienische Lösung für gemischte Abfälle. Diese Sackpresse ist eigens für den Einsatz in Gastronomiebetrieben und Krankenhäusern konzipiert worden.

DOSENPRESSE MULTIPACK 610 / 620

Die Dosenpresse für alle Blech- und Kunststoffgebinde bis zu 60 Liter. Die enorme Verdichtung von bis zu 20:1 sowie der geringe Platzbedarf machen diese MULTIPACK zu einem unverzichtbaren Bestandteil in Malereibetrieben, KFZ-Werkstätten, Restaurants.



FASSPRESSE MULTIPACK 630 / 640

Stahlfässer von bis zu 200 Liter werden mühelos mit dem Faktor 20:1 verpresst.

Technische Daten auf Anfrage

MULTIPACK HORIZONTAL

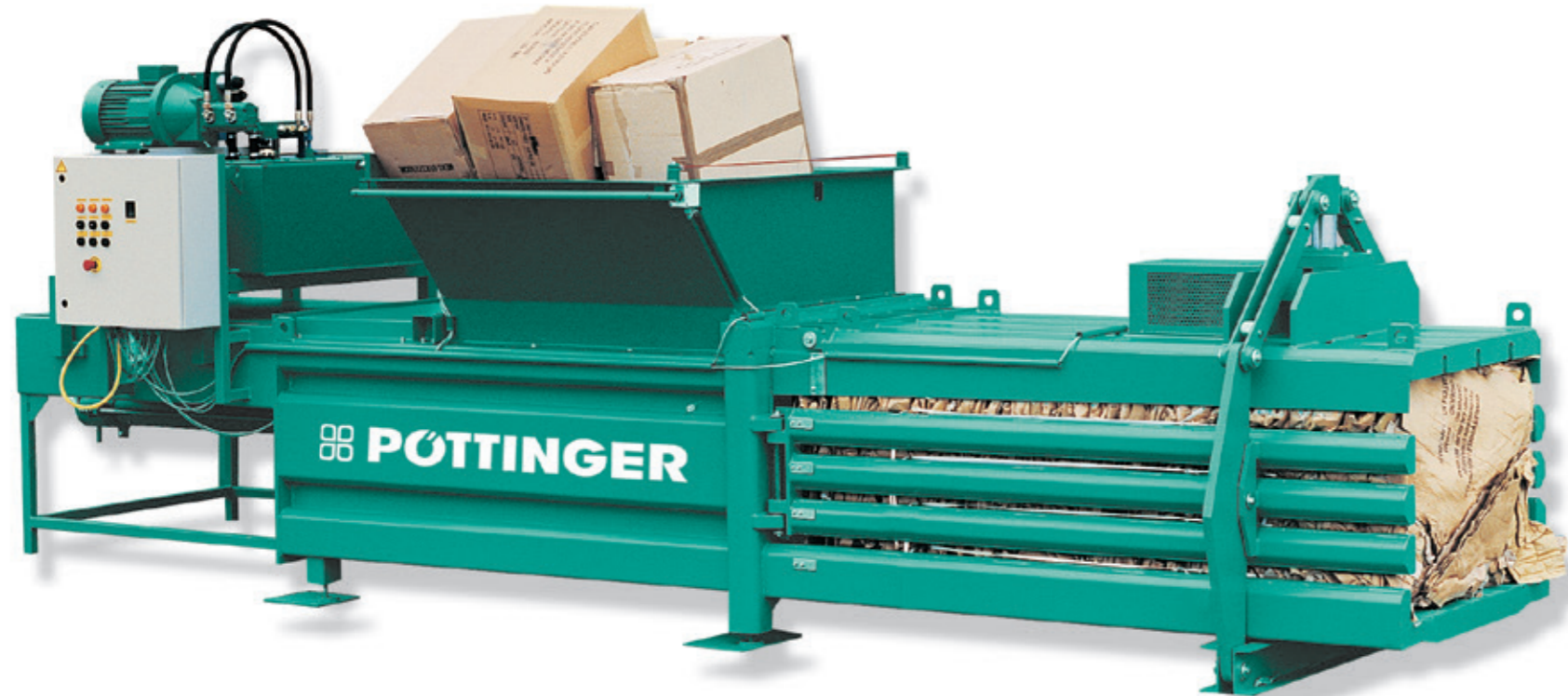

MULTIPACK 3000 HA - HALBAUTOMATISCHE KANAL-BALLENPRESSEN



Der große Vorteil dieser Kanalballenpresse, mit einem Pressdruck von 12 bis 36 t, ist die Möglichkeit der kontinuierlichen Beschickung. Eine speziell ausgeführte Pressplattenführung in Kombination mit zwei Abschneidemessern und einer Fotozellen-Steuerung, ermöglichen einen effizienten Dauerbetrieb.



MULTIPACK 2000 - HORIZONTALE BALLENPRESSE MIT GEGENPLATTE

Vielseitig einsetzbare Horizontalballenpresse mit einem Pressdruck von 9 bis 40 t, die bis zu 500 kg schwere Ballen erzeugt. Ihre Kraft und der hohe Automatisierungsgrad bewirken eine hervorragende Durchsatzleistung. Die Presse für Industriebetriebe, Großhandelshäuser, Auslieferungslager sowie Möbelhäuser usw.

Mit Hub-Kippeinrichtung (auf Wunsch) ausgestattet, ist sie die ideale Wertstoffsammelstelle im kommunalen Bereich.



MULTIPACK 3000 A HORIZONTALE VOLLAUTOMATISCHE KANAL-BALLENPRESSE

Die vollautomatische PÖTTINGER Kanalballenpresse MULTIPACK mit einer hohen Durchsatzleistung und Ballengewichten bis zu 600 kg ist die optimale Voraussetzung für eine wirtschaftliche, zukunftsorientierte Entsorgung.

In Kombination mit einer optimalen Materialzufuhr (Förderbänder oder Lufttechnik) werden wertvolle Sekundärrohstoffe wie Papier, Karton, Folien, Hohlkörper und andere Verpackungsmaterialien zu hochverdichteten, kompakten, gut stapel- und transportierbaren Ballen gepresst.

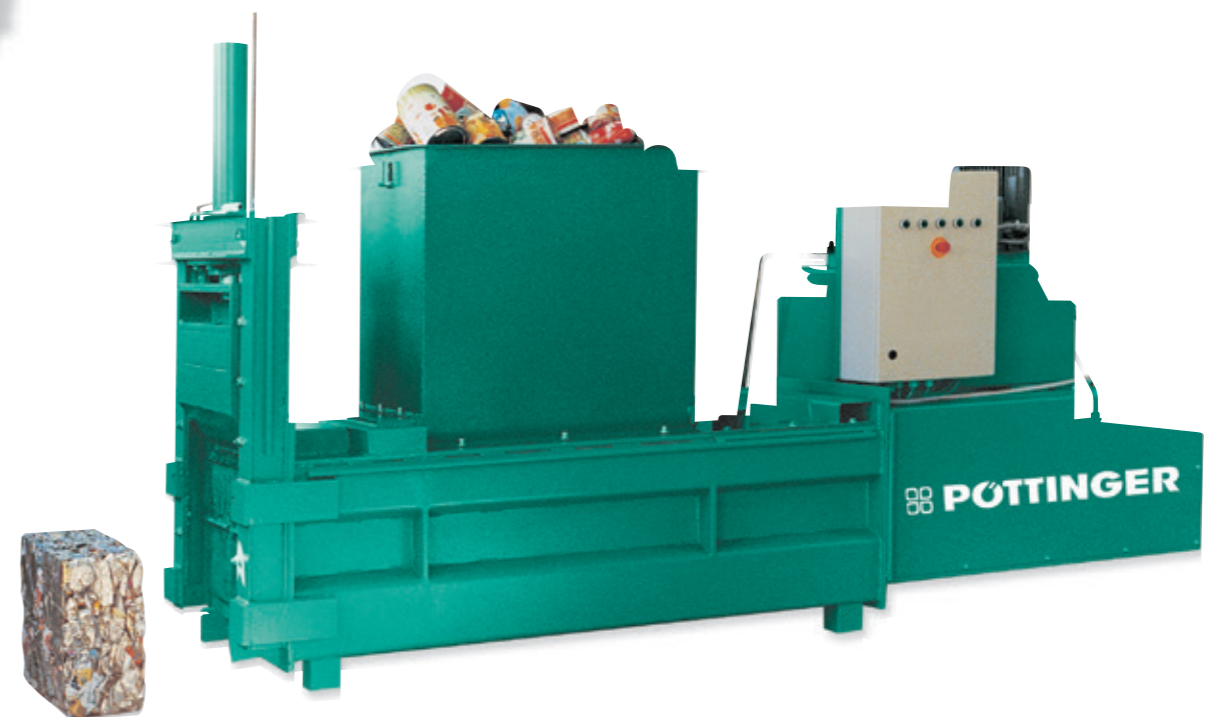

MULTIPACK 4000 - DOSENPRESSE

Dosenpressen in elektrohydraulischer Ausführung mit Pressdruck bis 70 t zum Verpressen von Blechgebinden, Schraubverschlüssen, Dosen und Tuben.

Technische Daten auf Anfrage

MULTIBRIK

DAS UNIVERSALGENIE VON PÖTTINGER

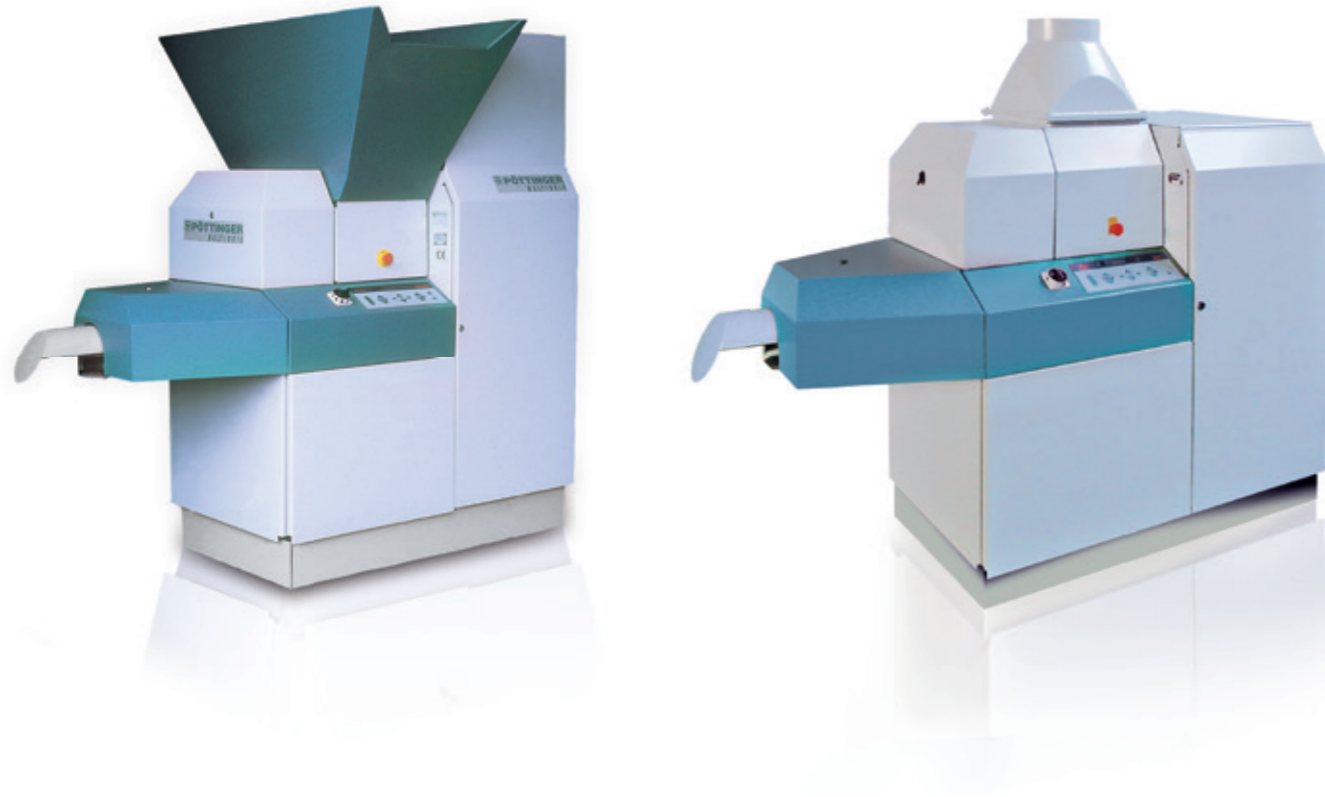

MULTIBRIK BRIKETTIERPRESSE



Durch Brikettierung der unterschiedlichsten Materialien wird die Entsorgungslogistik optimiert.
Die Möglichkeit zur Anlageneinbindung macht die MULTIBRIK zur idealen Ergänzung für vollautomatisierte Prozesse.

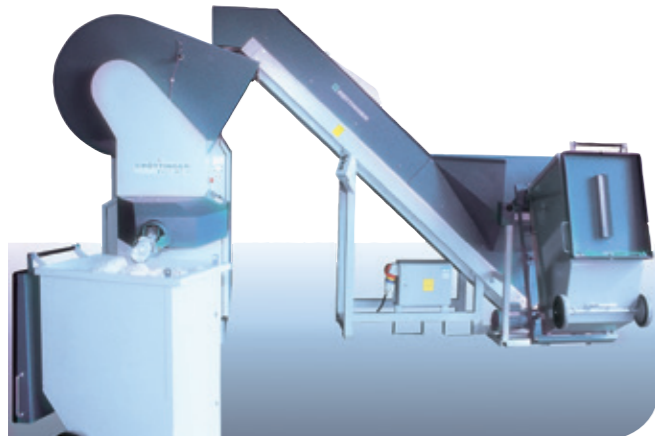

AKTENVERNICHTUNG

- Optimaler Datenschutz (DIN Schutzklasse 4)
- Vertrauliche Daten bleiben im Haus
- Verdichtung bis zu 20:1
- Drastische Einsparung bei Lager- und Transportkosten

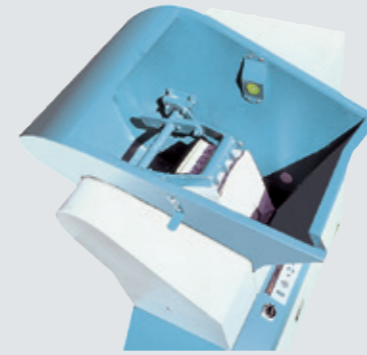

UNIVERSELLER PACKROTOR

Nachdrückeinrichtung zur optimalen Materialförderung.
Brückenbildung wird vermieden.

VIELSEITIGE FÖRDERTECHNIK

Über eine Brikettschiebebahn oder ein Brikettförderband werden die Briketts direkt in einen Behälter gefördert.

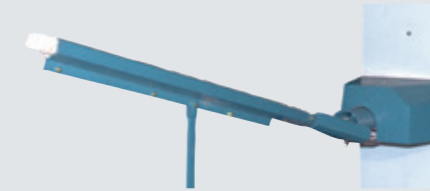

TABAKINDUSTRIE

- Papier- und Filterabfälle aus dem Recovery-Prozess sowie Tabakstaub werden brikettiert und erleichtern somit die Entsorgung.
- Verdichtung bis zu 50:1.
- Staub wird durch Beimengung von Wasser gebunden.

KAFFEEINDUSTRIE

- Häutchen, die während des Röstprozesses anfallen, werden brikettiert und somit wird eine problemfreie Entsorgung ermöglicht.
- Einbindung in bestehende Absaugsysteme möglich.
- Staub wird durch Beimengung von Wasser gebunden.



Technische Daten	MULTIBRIK 085	MULTIBRIK 084
Abmessung B x T x H	2090 x 1380 x 2190 mm	2090 x 960 x 1450 mm
Trichtergröße Einwurfbereich	760 x 800 mm	DM 250 oder DM 600 mm
Trichtergröße Einzugsbereich	350 x 480 mm	420 x 450 mm
Motoren	7,5 kW / 10 kW + 4 kW + 0,55 kW	7,5 kW / 10 kW + 4 kW + 0,55 kW
Brikettdurchmesser	60 mm	60 mm
Durchsatzleistung (materialabhängig)	ca. 100 - 200 kg/h	ca. 100 - 200 kg/h
Absicherung träge	32 A	32 A
Gewicht	1470 kg	1470 kg
Wasseranschluss für Brikettierung	3 bar Mindestdruck	3 bar Mindestdruck

FERMENTER

MOBILE UND MODULARE BIOGASANLAGE



Fermenter-Container ab 3 aufwärts skalierbar



DAS REGIONALE KONZEPT FÜR DIE ENERGETISCHE VERWERTUNG VON ORGANISCHEN ABFÄLLEN



Organische Abfälle sind energiereich und stehen in relativ großen Mengen regional zur Verfügung. Die Entsorgung erfolgt in der Regel über Kompostieranlagen oder sie werden mit dem gemischten Hausmüll entsorgt. Es steckt jedoch viel Energie darin, welche auf dem herkömmlichen Entsorgungsweg nicht genutzt wird.

Das FERMENTER Konzept zielt darauf ab, diese Energie zu generieren und in der Region zu verwerten. Durch die Integration in regionale Kompostieranlagen, bietet das System eine ideale Ergänzung und technische Aufwertung des Kompostierverfahrens.

DAS VERFAHREN

Anstelle der Hauptrotte werden die organischen Abfälle in die Fermentercontainer mit einem Volumen von ca. 58 m³ befüllt. Anschließend wird in einem dreistufigen Verfahren Biogas erzeugt. Die erste Phase ist aerob, dabei wird das Material im Fermenter belüftet. In der zweiten Phase wird die Belüftung gestoppt und der anaerobe Prozess beginnt. Unterstützend wird ein Perkolat auf das Material gesprüht und der Fermentercontainer über eine Bodenheizung erwärmt. Die Biogaserzeugung beginnt und dauert ca. 2-6 Wochen an. Wenn das Material ausgewertet ist, wird in der letzten Phase der Fermentercontainer wieder belüftet und somit der Prozess gestoppt.

Die Verwertung des Biogases erfolgt unmittelbar vor Ort mittels eines BHKW (Blockheizkraftwerkes) in Form von elektrischer und thermischer Energie. Das verbleibende Material wird in einer Nachrotte zu Kompost weiterverarbeitet und als Dünger oder Gartenerde verwendet.



Technik-Container mit Blockheizkraftwerk
Direkte Verwertung als elektrische und thermische Energie im integrierten Blockheizkraftwerk

FLEXIBLE KAPAZITÄT

Durch das modulare Konzept kann die Leistung der Anlage beliebig an die Erfordernisse angepasst werden. Die Anzahl der Fermenter ist skalierbar und ermöglicht eine Jahreskapazität von 1000 bis 5000 t. Gesteuert wird die gesamte Anlage über den Technikcontainer, welcher die Gasanalyse, Gasspeicherung und Gasverwertung beinhaltet.

Saisonale Schwankungen der Kapazität, speziell im Sommer und Winter, können mittels Leihfermenter abgedeckt werden. Tourismusgebiete mit zum Beispiel hoher Winterkapazität können urbane Gebiete mit hoher Sommerkapazität ausgleichen. Die Fermentercontainer sind leicht und schnell transportierbar und können in die bestehende Anlage angeschlossen werden.

UMWELTFREUNDLICHES VERFAHREN

Durch die Energiegewinnung aus organischen Abfällen werden fossile Brennstoffe eingespart. Ein wichtiger Schritt in Richtung Energie-Autarkie und CO₂ Reduktion! Die dezentrale Energiegewinnung ist unbestritten ein Zukunftstrend.

Technische Daten	Fermenter
Abmessung L x B x H Fermenter	8000 x 3000 x 3000 mm
Volumen Fermenter	58 m ³
Prozessintervall	3-4 Wochen
Biogasertrag pro 1 t Substrat (materialabhängig)	ca. 120 m ³
Methangehalt Biogas	ca. 60 %
Energieertrag pro m ³ Methan (CH ₄)	ca. 10 kW
BHKW Energieertrag pro m ³ Methan (CH ₄) elektrisch	3 kW
BHKW Energieertrag pro m ³ Methan (CH ₄) thermisch	6 kW
Kapazität pro Fermenter	ca. 330 t / Jahr
CO ₂ Reduktion pro t Substrat (Richtwert)	ca. 0,2 t

Platzbedarf für Anlage 1 Technikcontainer und 5 Fermentercontainer ca. 20 x 25 m



ONE WORLD – ONE SERVICE

WIR STEHEN FÜR ZUSAMMENARBEIT



Qualität steht für Wirtschaftlichkeit, Zuverlässigkeit und Langlebigkeit. Das gilt aber nicht nur in der Herstellung, sondern auch ganz besonders für Service und Kundendienst. Das gemeinsame Ziel ist die Nachhaltigkeit im Abfallmanagement. Eine Nachhaltigkeit, die wir nur durch Zusammenarbeit erreichen können. Weil eine Kette nur so stark ist wie ihr schwächstes Glied, darf die Wertstoff-Logistik nicht durch stehende Geräte ins Stocken geraten. Nur wenn die Verfügbarkeit unserer Geräte gegeben ist, können auch Sie Ihre Aufgaben im Abfallmanagement erfüllen. Das ist die Aufgabe des PÖTTINGER Service-Teams.

PÖTTINGER-Service ist Full Service: Das beginnt bei der Beratung und Projektierung und geht im Betrieb von UVV/AM-V0 Überprüfung über Wartung und Störungsdienst bis zur Reparatur. Bei Bedarf werden Leihpressen zur Verfügung gestellt. Ersatzteil-Service und Generalüberholung sind ebenso eine Selbstverständlichkeit. Unser Service-Team ist bestens geschult und sofort an Ort und Stelle. Unsere Service- und Dienstleistungspakete sind individuell auf die Bedürfnisse unserer Kunden abgestimmt. Denn versteckte Problemkosten kann und will sich keiner leisten. Unsere Kunden nicht, und auch die Umwelt nicht.

Wir übrigens auch nicht. Denn das Geheimnis unserer erfolgreichen und langjährigen Zusammenarbeit mit unseren Kunden heißt – auch – Service. Nur wenn Sie langfristig mit uns zufrieden sind, sind auch wir zufrieden. Das ist die Tradition unseres Hauses.

One World – One Team.

Wenn Produzent und Anwender ein gemeinsames Ziel verfolgen wollen, muss Service im Mittelpunkt stehen.



LEISTUNGSFÄHIGER SERVICE MIT HANDSCHLAGQUALITÄT!



- 30 Mitarbeiter engagiert im Service
- 15 Service-Fahrzeuge in Ihrer Nähe
- 20 Service-Leihpressen für den Notfall
- 2800 Wartungen planmäßig pro Jahr
- 90 % Störungsbehebung binnen 24 Stunden
- 85 % Ersatzteillieferung binnen 48 Stunden

ONE
WORLD





Technische Änderungen und Druckfehler vorbehalten.

PÖTTINGER Entsorgungstechnik GmbH

Moos 31

4710 Grieskirchen / Austria

Telefon +43-7248-9001-8090

Telefax +43-7248-9001-2429



entsorgung@poettinger.at

www.poettinger-oneworld.at